

TIBO

LED PROFILE SPOT / PROJECTEUR DE DÉCOUPE LED ティーボ LED - プロファイルスポット

Manual / Manuel

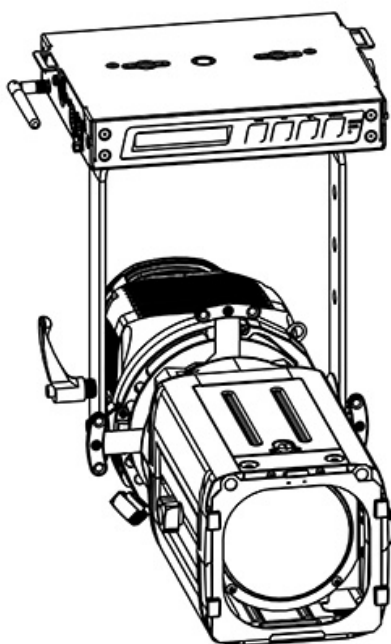

色温度	スタンダード仕様	北米仕様
6500 K (CW クールホワイト)	533 CW	533 CCW
3000 K (WW ウォームホワイト)	533 WW	533 CWW
4000 K (NW ニュートラルホワイト)	533 NW	533 CNW
2700 K --> 5700 K (VW バリアブルホワイト)	533 VW	533 CVW

533 CW - Version V2 - 11/2013
533 WW - Version V2 - 11/2013
533 NW - Version V2 - 11/2013
533 VW - Version V2 - 11/2013

VALIDATION : 09/02/15

DN41024401



ROBERT JULIAT

目次

1	使用の手引き	1
2	各部の名称	2
2.1	機能	2
2.2	個体識別用プレート	2
2.3	同梱アクセサリ	3
2.4	アクセサリ(オプション)	3
3	セットアップ	4
3.1	仕様	4
3.1.1	操作ポジション	4
3.1.2	最小離隔距離	4
3.1.3	使用温度	4
3.1.4	吊り込み	5
3.1.5	安全ケーブル	5
3.2	電源関係	6
3.2.1	LED光源	6
3.2.2	電源	6
3.2.3	信号	8
3.3	アクセサリ	9
3.3.1	前面カラーフィルターフレーム	9
3.3.2	ゴボホルダー/アイリス	10
3.3.3	カッター	10
3.3.4	光学システム	11
4	操作方法	11
4.1	照度	12
4.1.1	範囲	12
4.1.2	コントロール	12
4.1.3	パラメータ	12
4.2	ストロボ	12
4.2.1	範囲	13
4.2.2	コントロール	13
4.2.3	パラメータ	14
4.3	CCT(色調補正)バリエーションホワイト 533 VWのみ	14
4.3.1	範囲	14
4.3.2	コントロール	14
4.4	ビームサイズの調整	14
4.4.1	範囲	15
4.4.2	コントロール	15
4.5	灯体の向き	15
4.5.1	範囲	15
4.5.2	コントロール	15
4.6	色	16
4.7	ビームシェイピング	16
4.7.1	範囲	16
4.7.2	コントロール	17
4.8	ビームの回転	17
4.8.1	範囲	17
4.8.2	コントロール	18
4.9	ゴボ、アイリス	18
4.9.1	ゴボ	18
4.9.2	アイリス	18
4.10	コントロール	18
4.10.1	ディスプレイとコントロール	19
4.10.2	メニューとパラメータ	20
4.10.2.1	CW, NW, WWバージョン用	20
4.10.2.2	VWバージョン用	20
4.10.3	DMXリモート操作	23
4.10.3.1	CW, NW, WWバージョン用	26
4.10.3.2	VWバージョン用	26
4.10.4	初期状態へのリセット	26
4.10.5	システムの状態表示	27
5	メンテナンス	27
5.1	予防的メンテナンス	28
5.1.1	メンテナンスの頻度	28
5.1.2	一般のメンテナンス	28
5.1.3	メンテナンス時のチェックポイント	28
5.1.4	LEDチップに関して	28
5.1.5	光学システム	28
5.2	問題が解決しない場合	29
5.3	LEDの温度と状態変化	29
5.4	最大出力レベルを調整する	29
5.5	分解立体図/スペアパーツリスト	29
6	トラブルシューティング	30

1 使用の手引き

一般

1. この製品は住宅用ではありません。
2. この機材のメンテナンスは技術者の方が適正に行なって下さい。
3. 健康と安全に関し、本マニュアル及びEU指令記載の事項を常に守って下さい。
4. この機材はフランスの欧州規格「舞台照明、テレビ、映画及び写真スタジオ用の照明器具」のセクション17、60598-1 および 60598-2-17に準拠しています。
5. この機材はIP20の規格認定を受けており、使用は屋内のみに限定されます。

機材

6. 使用の際には筐体が安定して取り付けられていることを確認して下さい。
7. 保護板・レンズが損傷(ひび割れ、深い傷など)を受けた際はパフォーマンスの低下に繋がるため、速やかに交換して下さい。
8. 吊り込み・高所への取り付けの際は、適切な長さのケーブルなどを追加で使用して下さい。
9. 万一、筐体が落下した場合に備え、安全ケーブルは本体の後方に確実に取り付け、できるだけ短く調節、または必要に応じて巻きつけて下さい。
10. 可動アクセサリ(スクローラー等)についてもケーブルなどを使用し筐体前面に適切に取り付けて下さい。
11. 安全ケーブル等は、本体とアクセサリを合わせた重量に耐えうるものを選んで下さい。
12. ランプ点灯中は筐体の蓋を開けないで下さい。
13. 警告：使用中、LED光源は熱くなります。メンテナンス前に充分、冷却を行って下さい。
14. 本体の設計、安全装置を改造しないで下さい。
15. 電源ケーブル部分は常に緩まぬようきつく締め接続し、損傷を受けた場合は適切なものと交換して下さい。
16. パワーサプライは適切なものを使用して下さい。

換気

17. 燃えやすいものの近くに設置しないで下さい。
18. 屋外での使用は避けて下さい。製品を覆ったり、水に濡れる状況での使用をしないで下さい。
19. 熱がこもることを避けるため、換気口を塞がないで下さい。
20. 冷却ファンが正常に動作していることを確認して下さい。異常がある場合は、ただちに電源を切り、必要な場合はメンテナンスおよび修理を行って下さい。

クリーニング

21. LED光源に直接触れないで下さい。
22. 光学系パーツに関する商品のクリーニングの際は、アルコール系クリーナーを使用して下さい。
23. フィルターは定期的に掃除して下さい。

パワーサプライ

24. メンテナンスを行う前に、機材を電源供給側から切断して下さい。
25. 電源供給は本体のインプットからのみ行って下さい。本体の電源アウトプットから調光器などへ接続しないで下さい。
26. 屋外で使用しないで下さい。カバーなどをかけないで下さい。
27. パワーサプライは常に操作できる場所に設置して下さい。

注意

これらの製品は、業務用照明機材に関する欧州の基準に基づき設計されています。製品に対して変更が加えられた場合、いかなることであっても保証対象外となります。

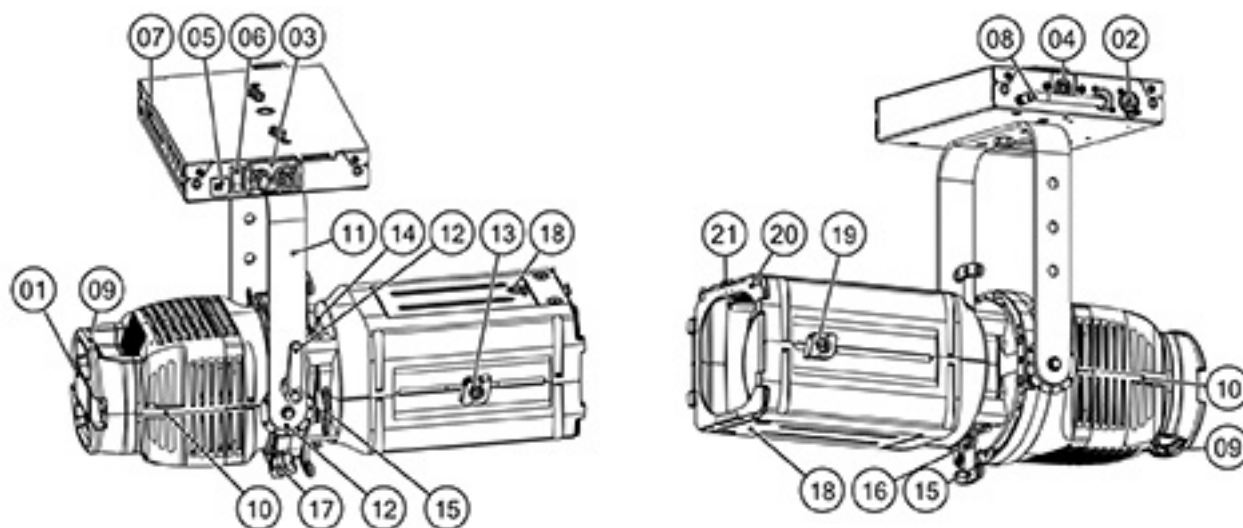

2 各部の名称

2.1 機能



詳細	
<p>1. 色温度表記: CW = Cool White (クールホワイト) NW = Neutral White (ニュートラルホワイト) WW = Warm White (ウォームホワイト) VW = Variable White (バリエابلホワイト)</p> <p>2. データコネクタ (IN / OUT) 3. 電源コネクタ (IN / OUT) 4. ユニット・PSU間コネクタ 5. 安全ブレーカー 6. 電源スイッチ 7. コントロールボード 8. ワイヤレスDMXアンテナ (オプション*) (*) VW (バリエابلホワイト)は非対応</p>	<p>9. ハンドル 10. 安全ケーブル取り付け位置 11. アーム 12. チルト目盛り 13. フォーカス 14. ゴボ、アイリス用スロット 15. カッター 16. カッターロックシステム 17. レンズチューブロックシステム 18. レンズチューブ開閉部 19. ズーム 20. アクセサリ、カラーフィルターホルダー用前面スロット 21. 前面スロットロックシステム</p>

2.2 個体識別用プレート

詳細					
<p>1. シリアルナンバー 2. バージョン</p>	<p>533 CW/NW/WW</p> <div style="display: flex; justify-content: space-between;"> <div style="width: 30%;"> <p>0641013101 TIBO LED 15-35° / 30-45°</p>  <p>ROBERT JULIAT Made in the EU - France -</p> </div> <div style="width: 35%;"> <p>Read the manual before use. Disconnect fixture before servicing. Not for residential use. Avoid contact with persons and materials. Caution, hot surfaces. Service only by qualified technician. / Lire le manuel avant utilisation. Débrancher l'appareil avant toute intervention. Impropre à l'usage domestique. Éviter tout contact avec les personnes et les objets. Attention surfaces chaudes. Intervention par technicien qualifié.</p> <p>USE ONLY / SEULEMENT AVEC PSU / ALIM. : [T] T-MNW 75W</p> </div> <div style="width: 20%;"> <table border="1"> <tr><th colspan="2">Serial N°</th></tr> <tr><td>L 1</td><td>2</td></tr> </table> </div> <div style="width: 15%;"> <p>U_{led} = 58V max t_a = 40°C t_c = 60°C IP20 I_{led} = 1,4A max</p> <p> 8Kg  0,70m</p> </div> </div>	Serial N°		L 1	2
Serial N°					
L 1	2				

0641013105
TIBO VW
 15-35° / 30-45°



ROBERT JULIAT
 Made in the EU - France -

Read the manual before use. Disconnect fixture before servicing. Not for residential use. Avoid contact with persons and materials. Caution, hot surfaces. Service only by qualified technician. / Lire le manuel avant utilisation. Débrancher l'appareil avant toute intervention. Impropre à l'usage domestique. Éviter tout contact avec les personnes et les objets. Attention surfaces chaudes. Intervention par technicien qualifié.

USE ONLY / SEULEMENT AVEC
 PSU / ALIM. : [T] TT-MNW 36W

Serial N°	
VW 1	2

U_{led} = 40V max
 t_a = 40°C
 t_c = 60°C
 IP20
 I_{led} = 0,7A max

 8Kg  0,70m

2.3 同梱アクセサリ

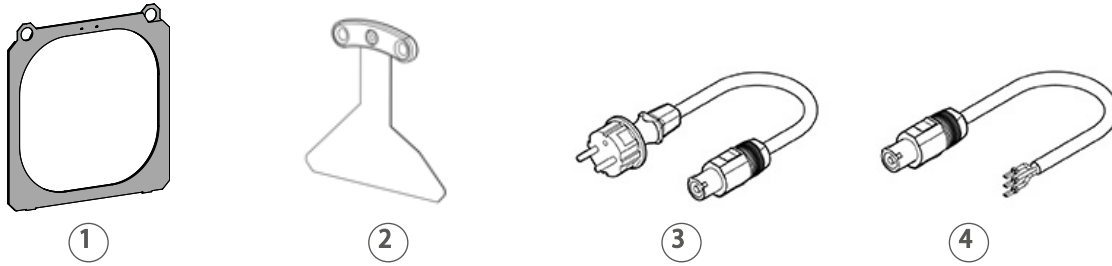

	型番	詳細
1	PF100M	135x135 mm 金属製カラーフィルターホルダー
2	D4	カッター(x4)
3		電源ケーブル CEE7/7 タイプ入力コネクタ (スタンダード仕様)
4		UL/CSA 電源ケーブルコネクタ無(北米仕様)

2.4 アクセサリ(オプション)

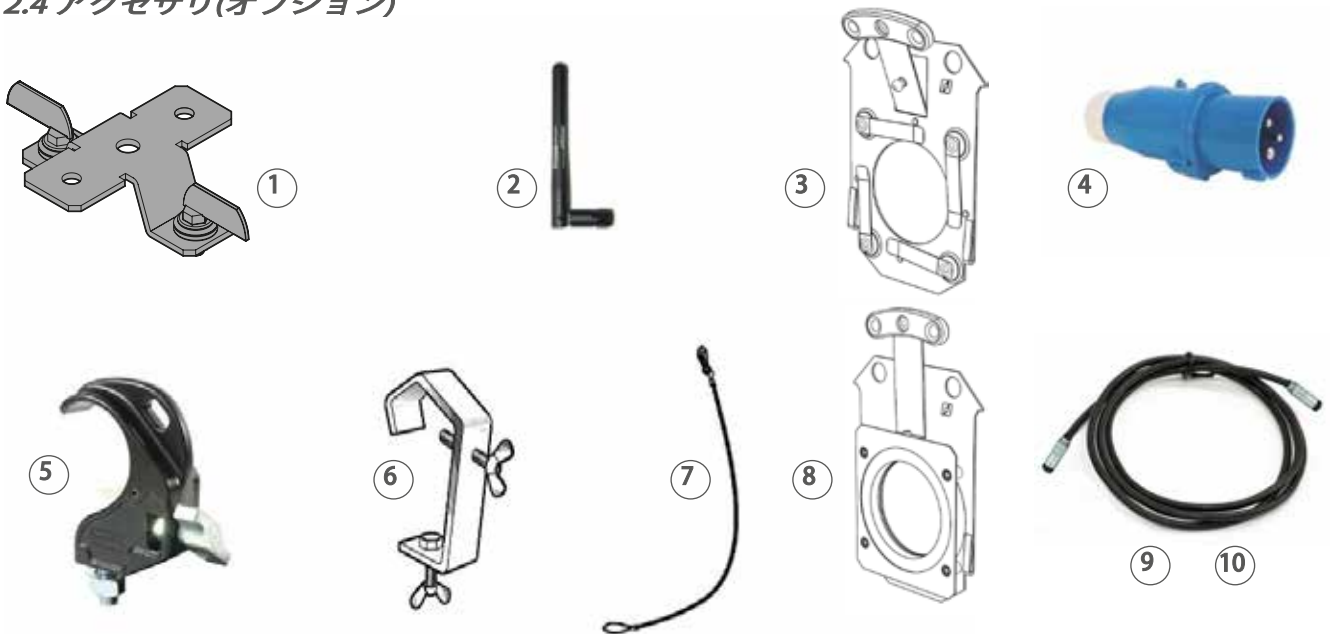

	型番	詳細
1	OmegaT2	クォーターターンボルトセット付オメガクランプ
2	W-DMX/T	W-DMX ワイヤレス DMX* (*) バリアブルホワイトは非対応
3	SGUT	ユニバーサルMサイズゴボホルダー (メタル、ガラス、プラスチック対応)
4	PCP1716A	16A blue 2P+E 6h IEC60309 (P17) 電源コネクタ
5	872	Doughty社製 Twenty クランプ M10 ネジ/ナット付Ø48 - 51mm パイプ用 - SWL: 20Kg - TÜV 認証済み
6	878	フッククランプ 25x6 23mm ネジ付 Ø35 - 50mm パイプ用 - SWL: 11Kg
7	CS2	安全ケーブル Ø3 mm 長さ= 600 mm - SWL: 75 Kg
8	IS500	差し込み式アイリス ホルダー付き
9	EXT/TiboFW	12ピン延長ケーブル - 長さ 3.5m (138") Tibo LED 533 CW / WW / NW 用
10	EXT/TiboVW	12ピン延長ケーブル - 長さ 3.5m (138") Tibo LED VW 用

3 セットアップ

3.1 仕様

3.1.1 操作の向き

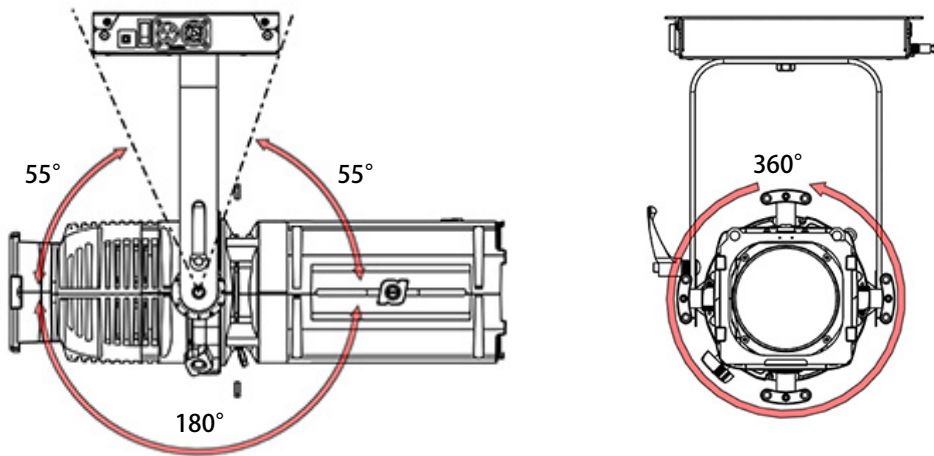

3.1.2 最小離隔距離

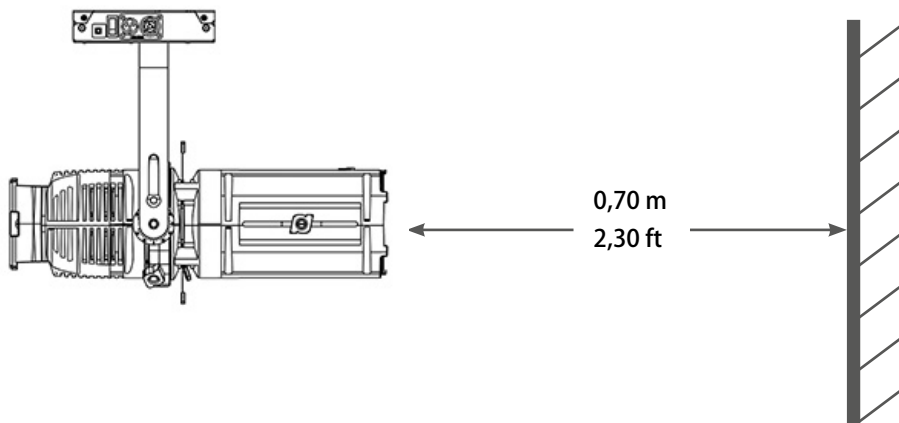

3.1.3 使用温度



最低温度：
5° C
41° F



最高温度：
40° C
104° F

IP20 - 屋内使用に限る

3.1.4 吊り込み

- ・ 機材が安定して取り付けられていることを確認して下さい
- ・ Net重量 (533 CW, NW, WW) :
 - 灯体+パワーサプライ = 9,8 kg (21.6 lbs)
 - パワーサプライのみ = 2,2 Kg (4.85 lbs)
- ・ Net重量 (533 VW) :
 - 灯体+パワーサプライ = 10 kg (22.04 lbs)
 - パワーサプライのみ = 2,4 Kg (5.29 lbs)

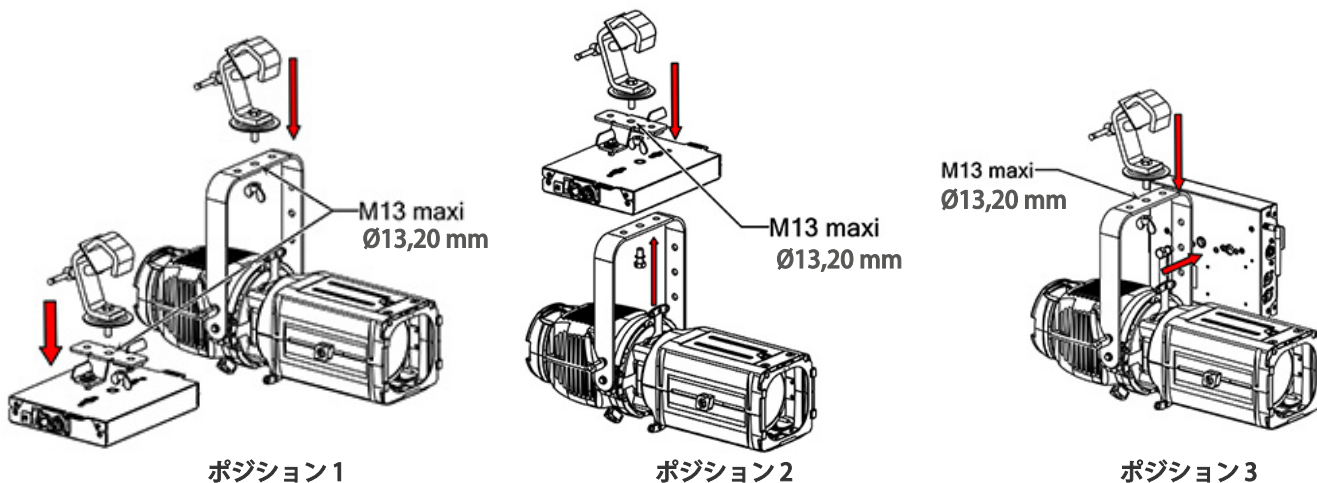

3.1.5 安全ケーブル

- ・ 吊り込みや頭上設置の際は、追加の安全アクセサリ(ケーブル等)を適切な長さで使用して下さい。
- ・ 安全ケーブル等は、本体とアクセサリを合わせた重量に耐えうるものを選んで下さい。万一、機材が落下した場合に備え、安全ケーブルは灯体背面に確実に取り付け、できるだけ短く調節、または必要に応じて巻きつけて下さい。

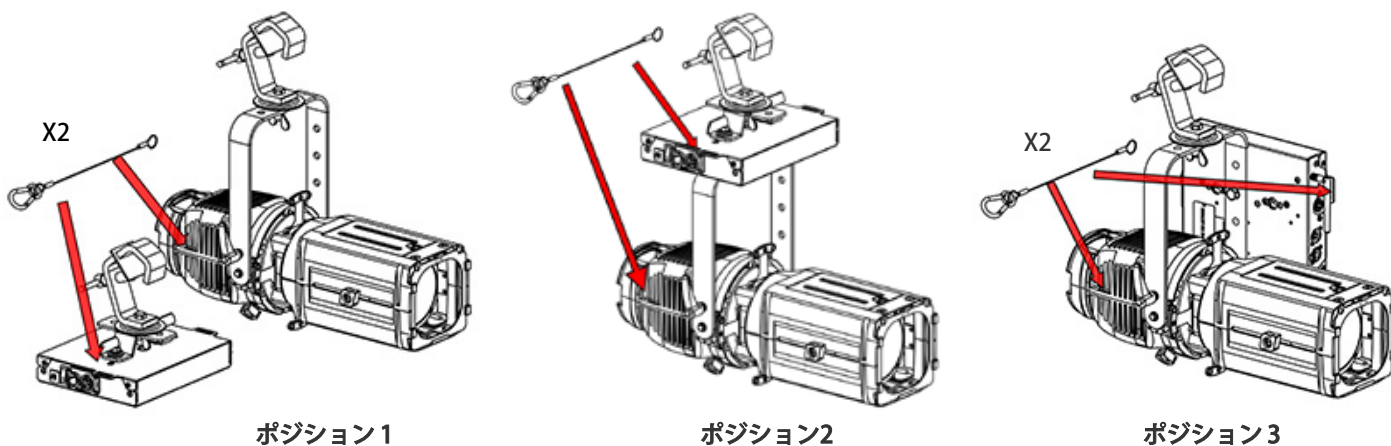

注意:

図で示されている安全ケーブル取り付け位置は左右対称に設計されています。

3.2 電源関係

3.2.1 LED 光源



LED光源の表面に触れたり、引っ張ったりしないで下さい。
エアブラシを直接LEDチップに当てないで下さい。

3.2.2 電源

パワーサプライ				
	電圧	周波数	入力	コネクター
CW NW WW	90 → 264 V	47-63 Hz	0.42 A / 95 W @ 230V 0.8 A / 95 W @ 120V 0.95 A / 95 W @ 100V 最大 1.2 A スタンバイモード: 7 W	Neutrik® powerCON TRUE1 型番 NAC3PX (最大 20A)
VW	90 → 264 V	47-63 Hz	0.17 A / 36 W @ 230V 0.3 A / 36 W @ 120V 0.36 A / 36 W @ 100V 最大 0.38 A スタンバイモード: 7 W	Neutrik® powerCON TRUE1 型番 NAC3PX (最大 20A)



- ・この製品の感電保護クラスは1です。この照明機器はアースに繋いで下さい。
- ・AC電源に直接接続して下さい。調光器の電源には接続しないで下さい。
- ・電源自動検出機能
- ・4A ブレーカー
- ・デジチェーン: 最大 35ユニット (230V) / 20ユニット (120V)

デジチェーン(同梱の電源ケーブル使用) :

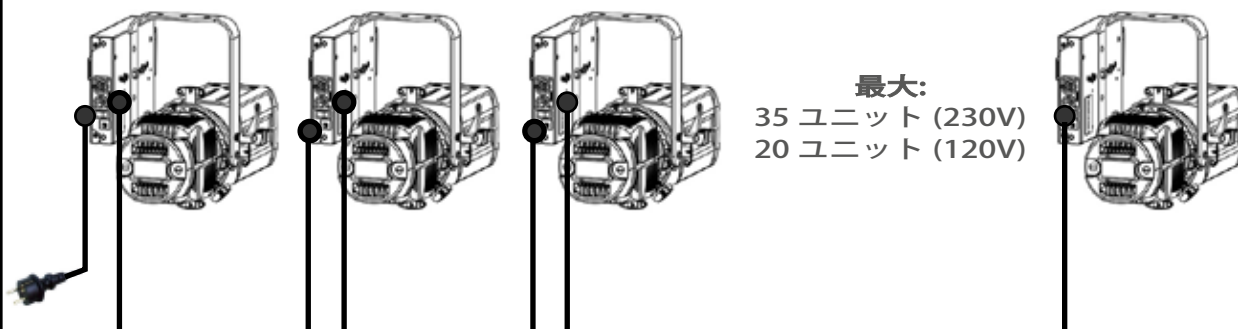

セットアップ

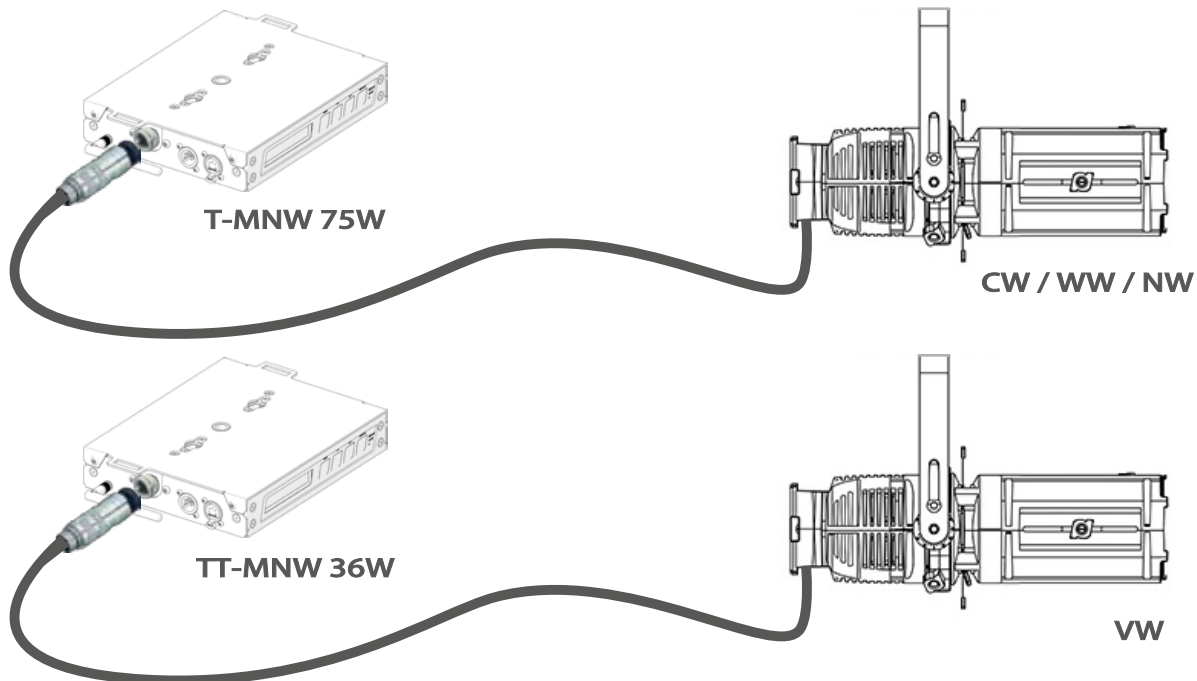

電源の入れ方

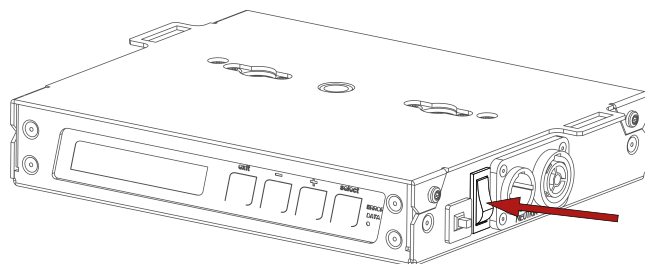

電源ケーブル

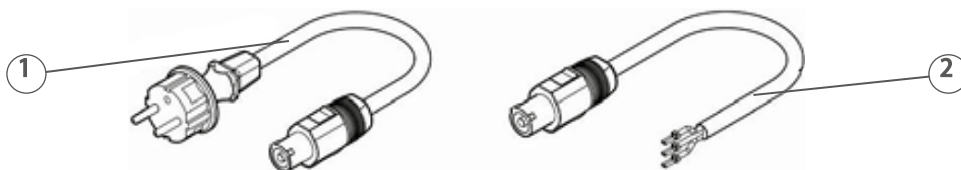

仕様	コネクター	メイン電源プラグ	ケーブルタイプ	ケーブル長	配線
1 スタンダード 仕様	Neutrik® powerCON TRUE1 NAC3FX	CEE7/7	3G1.5 H07RNF	3 m 9.8 ft	ライブ：茶色 ニュートラル：青 アース：黄色 / 緑
2 北米 仕様		-	14AWG SJタイプ (UL/CSA)	1.5 m 4.9 ft	ライブ：黒 ニュートラル：白 アース：緑

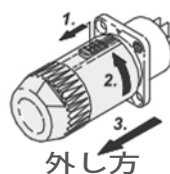
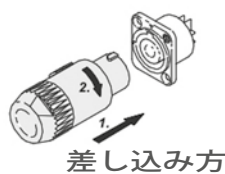

3.2.3 信号

データ		
プロトコル	入力コネクター	出力コネクター
USITT DMX 512-A	XLR 5ピン	XLR 5ピン

データコネクター			
PIN #	DMX	詳細	
1	シールド	ラップ網組シールド	 DMX OUT DMX IN
2	DMX (-)	第一ツイストペアケーブルの第一コンダクター	
3	DMX (+)	第一ツイストペアケーブルの第二コンダクター	
4	不使用	第二ツイストペアケーブルの第一コンダクター	
5	不使用	第二ツイストペアケーブルの第二コンダクター	

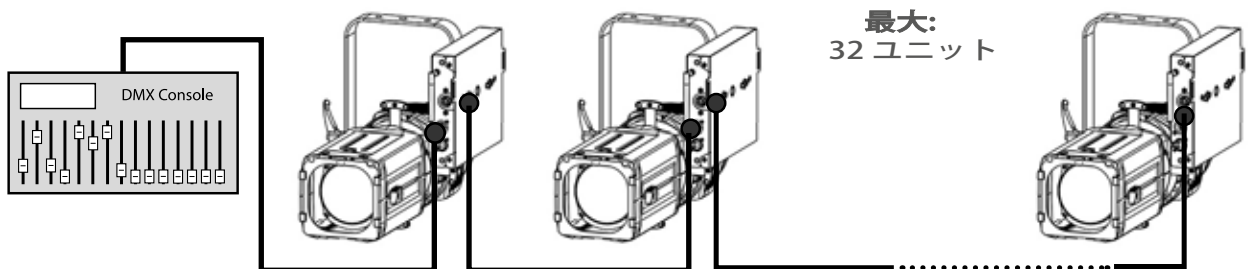
デジチェーン:**内蔵ターミナルプラグ:**

DMX OUTコネクター上でXLRコネクターが検出されない場合、120Ωのターミナルプラグが自動的に有効になります：最後のユニットに別個のターミナルプラグを接続する必要はありません。

ワイヤレスDMXオプション(バリアブルホワイトは非対応)

- ・ プロトコル：Wireless Solution社製W-DMX™
- ・ 通信器の使用法その他詳細については <http://www.wirelessdmx.com>にてOEMのユーザーマニュアルを参照して下さい。
- ・ アンテナは通信器側からはっきり見える位置に調整して下さい。
- ・ 有効化については 4.10 を参照して下さい。
- ・ ワイヤレスDMX使用時はDMX 入力データケーブルを接続しないで下さい。

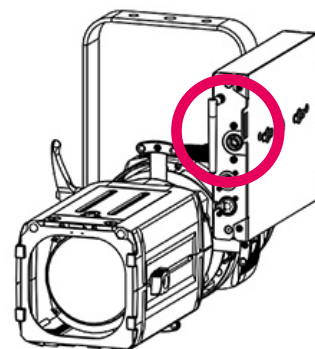

DMX モード:

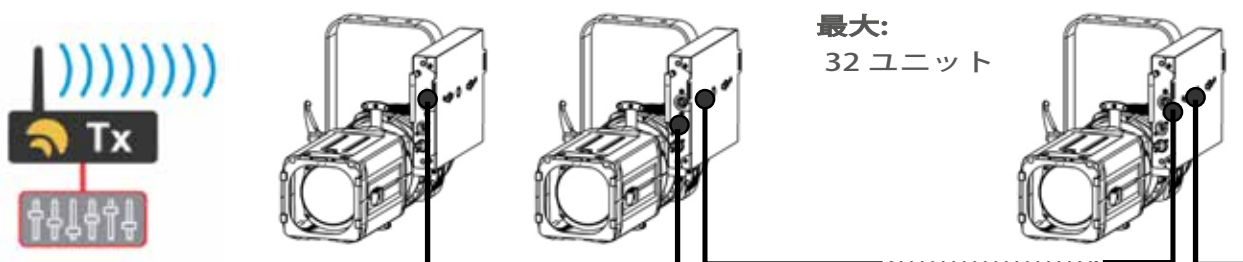

一台目の機材がワイヤレスでDMX信号を受信、そこからDMXケーブルで接続されているすべての機材にデータが送信されます。

3.3 アクセサリ

3.3.1 前面カラーフィルターフレーム

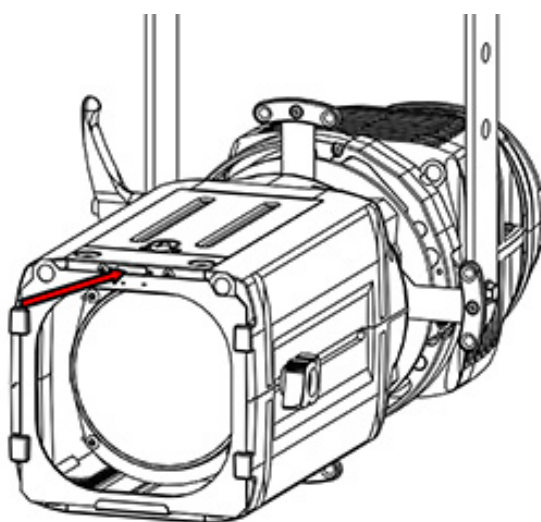

ステップ1

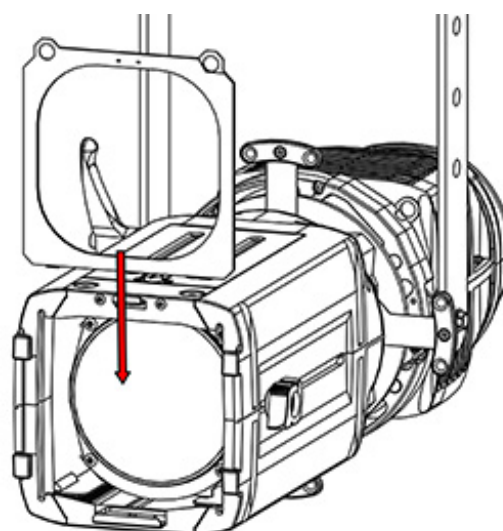

ステップ2

3.3.2 ゴボホルダー/アイリス

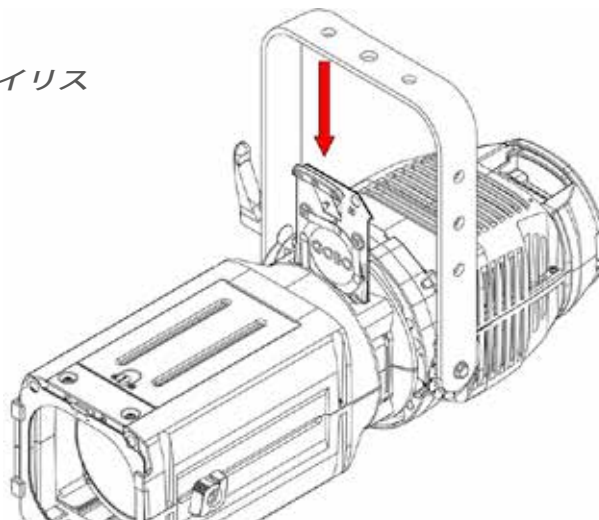

3.3.3 カッター

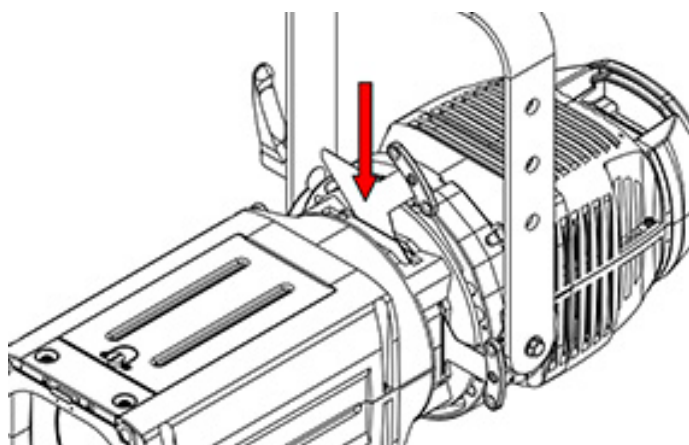

ステップ1

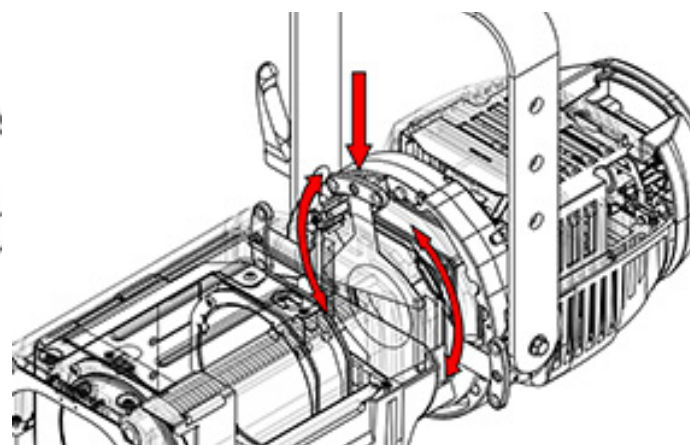

ステップ2

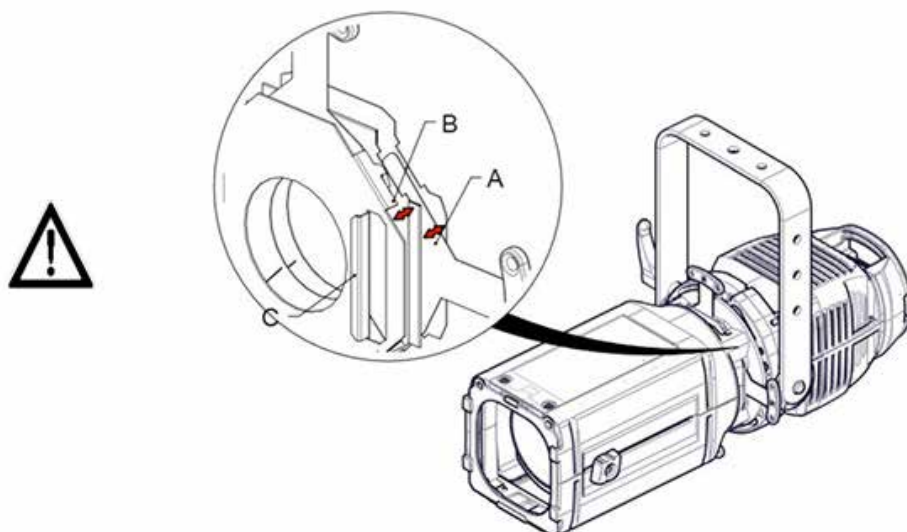

ステップ3

- A: 左右カッター - ランプハウス側 スロット
 B: 上下カッター - レンズチューブ側スロット
 C: ゴボスロット

3.3.4 光学システム

ズーム 30/45° → ズーム 15/35°

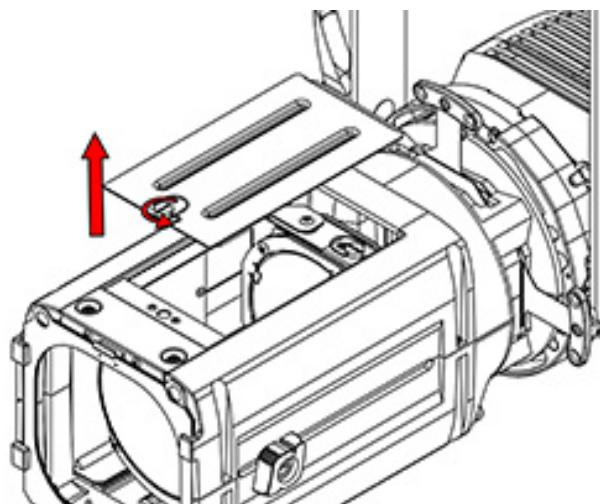

ステップ1

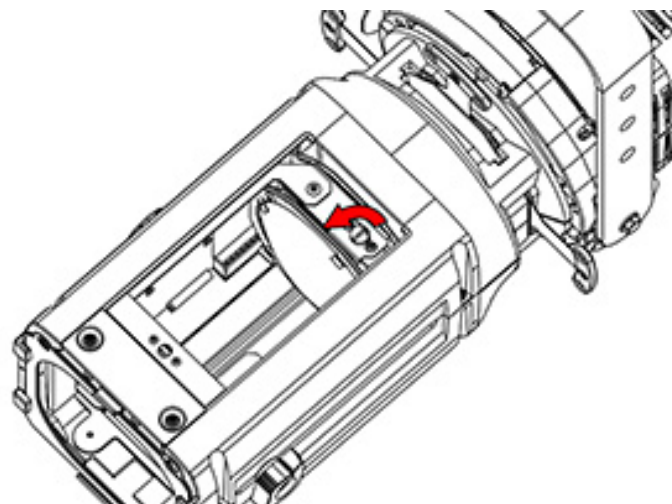

ステップ2

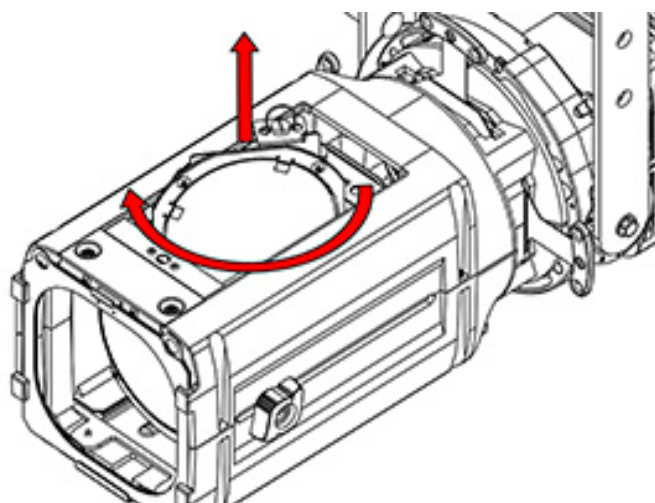

ステップ3

4 操作方法

4.1 照度

4.1.1 範囲



4.1.2 コントロール

DMX512-A プロトコルによるリモート操作

コントロールパネルでの手元操作

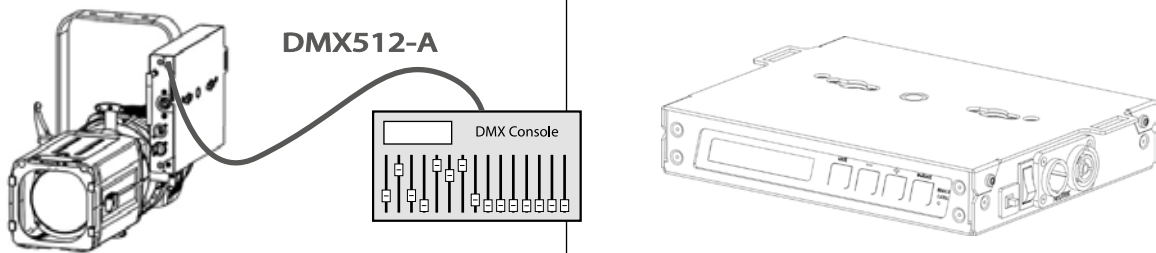

HTP モード (Highest Takes Precedence):
DMX512からの信号と手元操作のうち、より高い方の値に従って照度が決定されます

Focus モード: 1/6 DMX CONFIG. と表示されているスタンバイ中に
Exitボタンを押す→1分間、100%で出力をします
Exitボタンを2回押す→出力が0%になります

4.1.3 パラメータ

レゾリューション (RESOLUTION):

モード	レゾリューション
8 bits	255 ステップ - 1 DMX チャンネル使用
16 bits	65 535 ステップ - 2 DMX チャンネル使用

ライトカーブ (LIGHT CURVE): Linear / Square

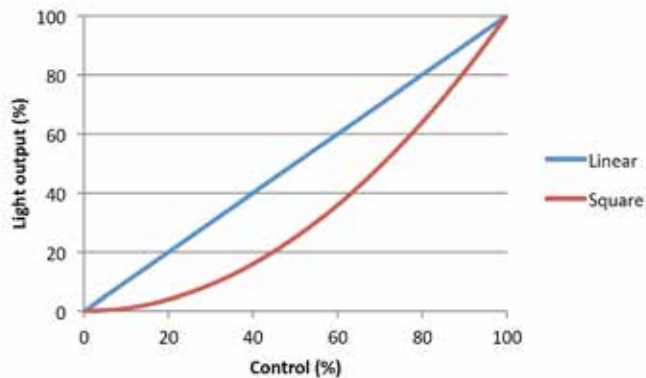

スムージング (SMOOTHING) :

モード	スムージング
Slow	2レベル間の穏やかな変化 - 1000Wフィラメント相当
Fast	2レベル間の急速な変化 - 600Wフィラメント相当
Without	無効 - 素早く切り替え

ディミングモード (FLICKER MODE):

モード	ディミング
PWM	PWM ディミング(パルス幅変調) - 周波数: 23.8kHz正確なディミングが可能
FREE	定電流 フリッカー無し、低照度では段階操作不可能 - 5%でLED点灯
MIXTE	0 → 20% : PWM ディミング(パルス幅変調) - 周波数 : 23.8kHz 20 → 100% : 定電流

マスターモード (MASTER CONTROL):

DMX		手元操作	出力
8/16ビット	マスター		
0 → 100%	100%	0%	0 → 100%
0 → 100%	50%	0%	0 → 50%
0%	100%	0 → 100%	0 → 100%
0%	50%	0 → 100%	0 → 50%
50%	100%	0 → 100%	50 → 100%
30%	80%	0 → 100%	30 → 80%

→ 手元操作/リモート操作の同時使用の際に必要となるモードです

4.2 ストロボ

4.2.1 範囲

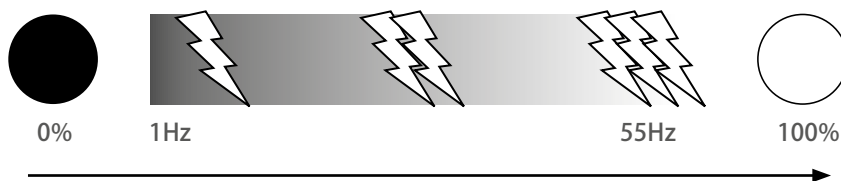

DMX512-A プロトコルによるリモート操作

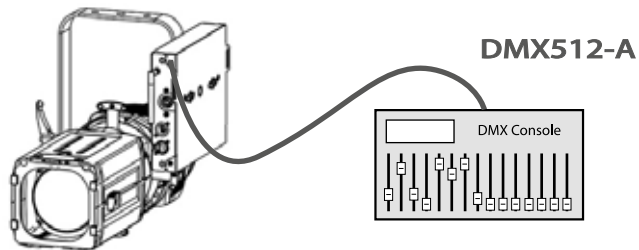

4.2.3 パラメータ

モード	ストロボ
ON	コントロールの為、DMXチャンネルが1つ追加されます
OFF	機能は無効化されます

4.3 CCT (色調補正) (バリアブルホワイト 533 VWのみの機能)

4.3.1 範囲



4.3.2 コントロール

DMX512-A プロトコルによるリモート操作

コントロールパネルでの手元操作

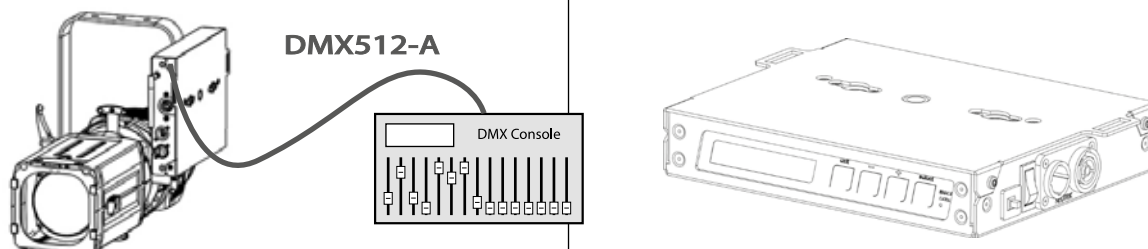

HTP モード (Highest Takes Precedence):
DMX512からの信号と手元操作のうち、より高い方の値に従って照度が決定されます

4.4 ビームサイズの調整

4.4.1 範囲

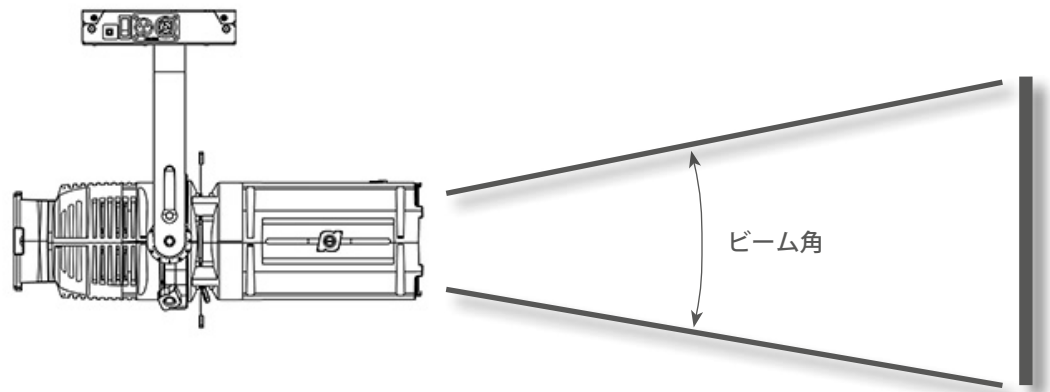

型番	最小角	最大角
追加レンズ無し	15°	35°
追加レンズあり*	30°	45°

(*) 通常は追加レンズが内部にセットされている状態です

4.4.2 コントロール

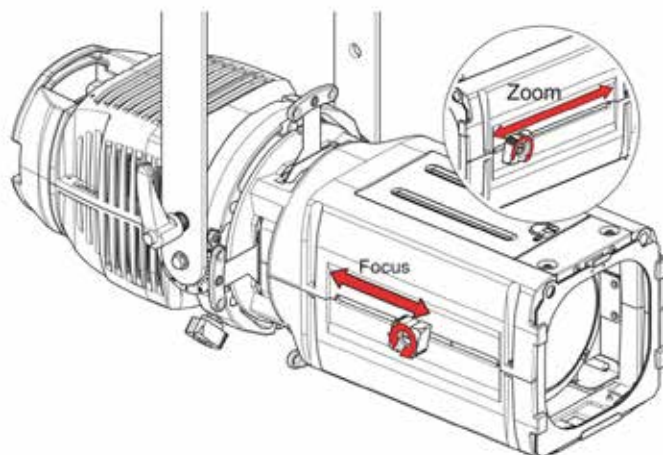

4.5 灯体の向き

4.5.1 範囲

機能	範囲
パン	0 → 360°
チルト	TU = 0 → 55° TD = 0 → 90°

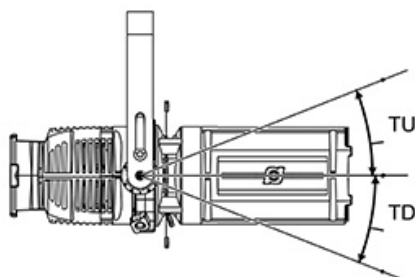

4.5.2 コントロール

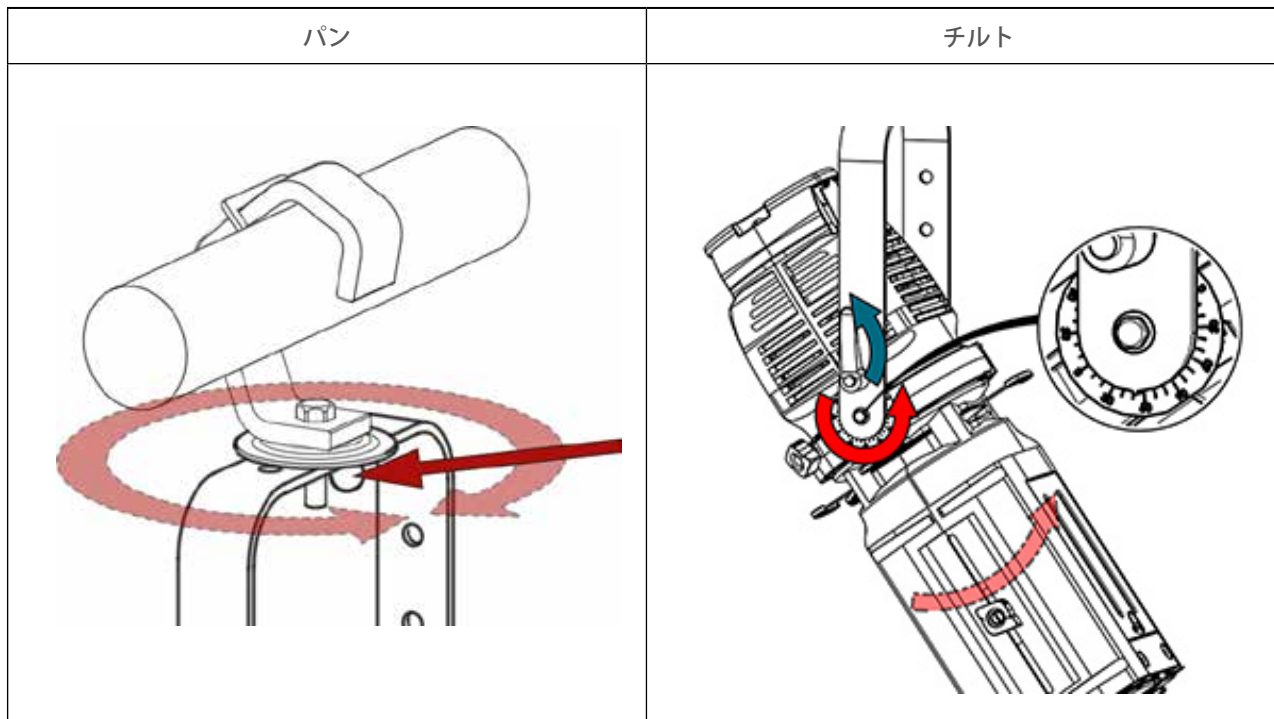

4.6 色

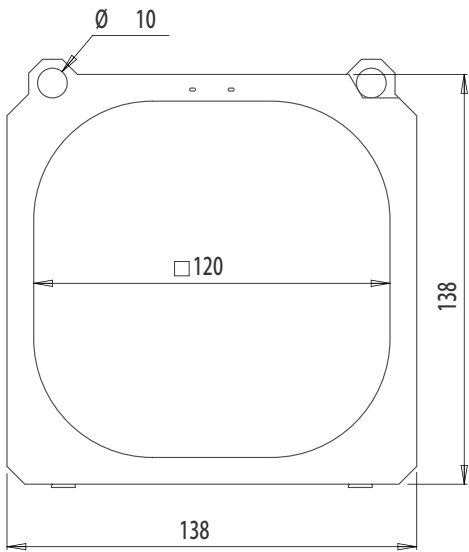
タイプ	標準的なカラーフィルター	
寸法		単位 mm
セット方法	3.3.1参照	

4.7.1 範囲

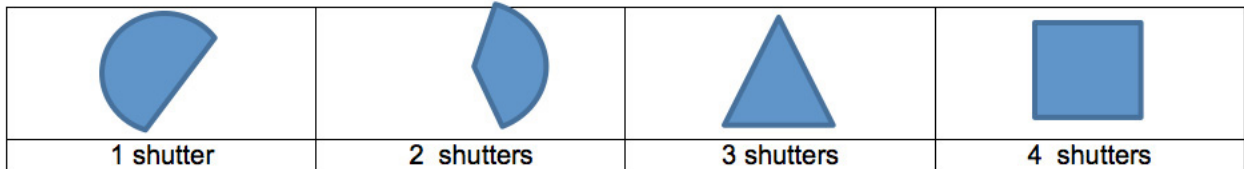
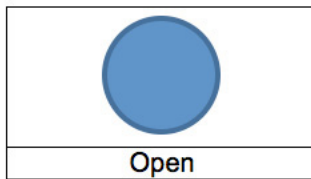

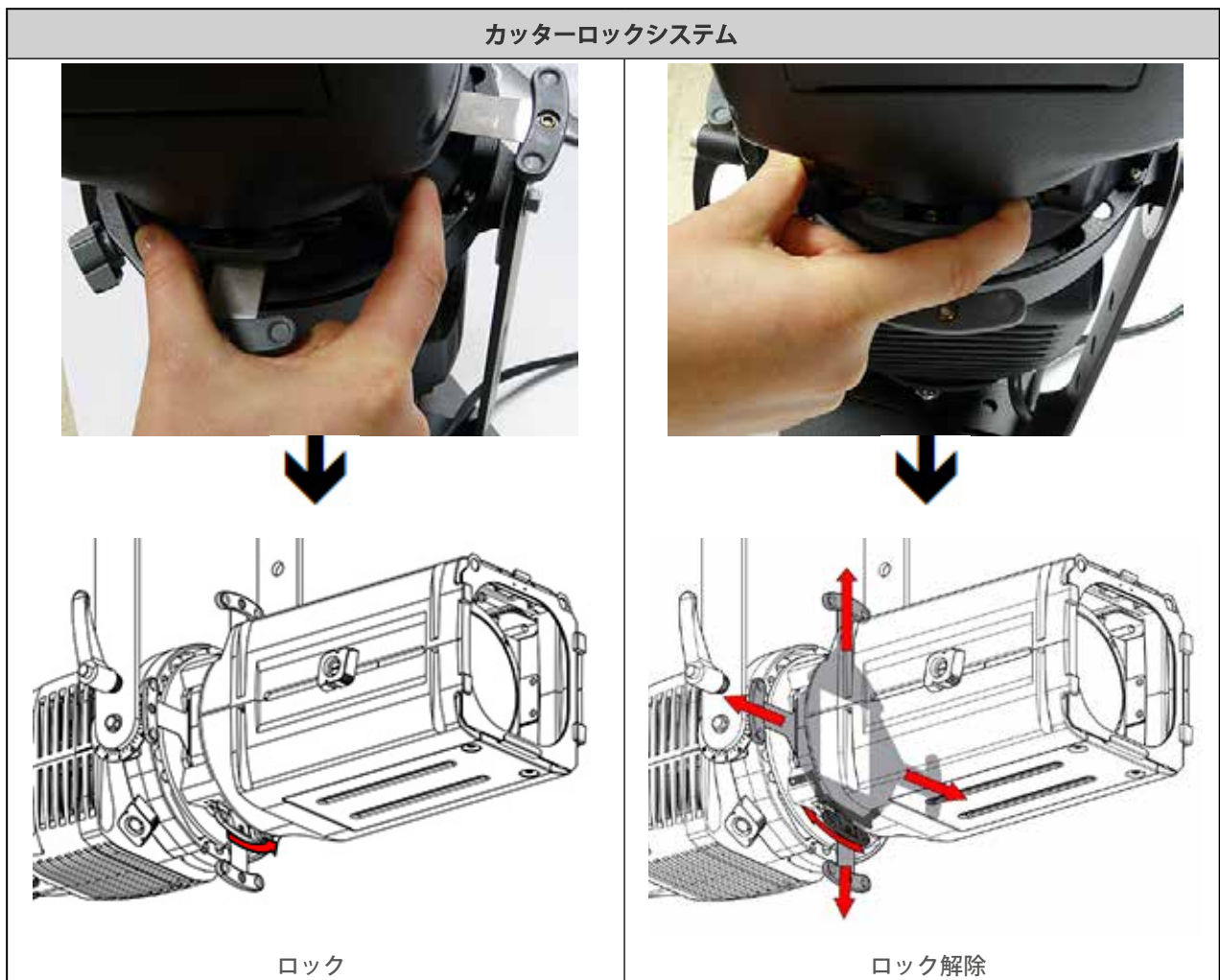

4.7.2 コントロール



3.3: ゴボ、アイリスのセット方法を参照

4.8 ビームの回転

4.8.1 範囲

回転できる機能		範囲
		
ゴボ	カッター	

4.8.2 コントロール

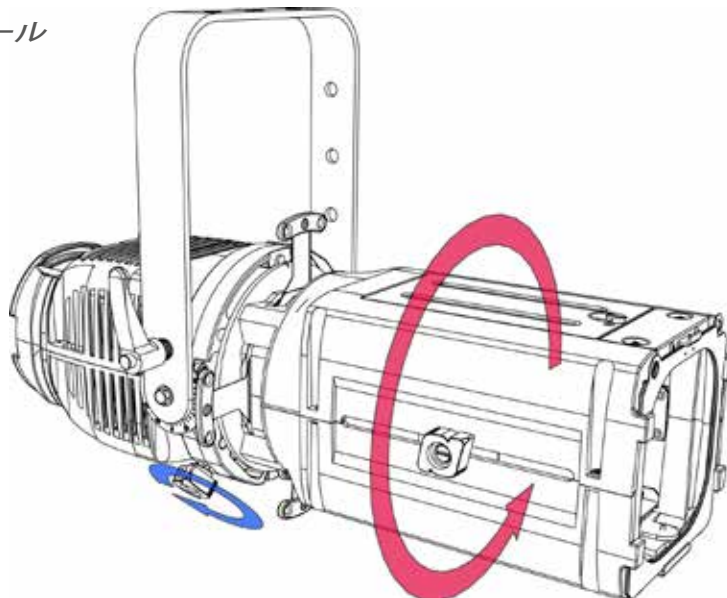

4.9 ゴボ、アイリス

4.9.1 ゴボ

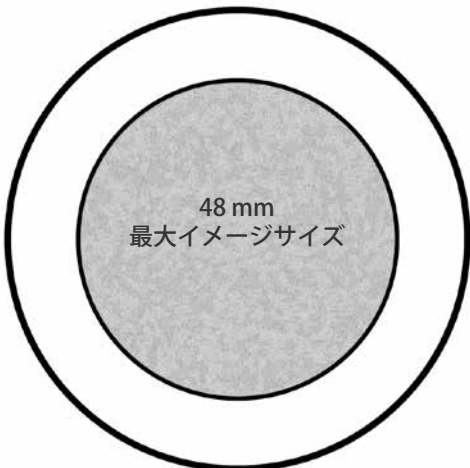
タイプ	Mサイズスタンダードゴボ
寸法	<div style="text-align: center;">  <p>48 mm 最大イメージサイズ</p> <p>66 mm</p> </div> <ul style="list-style-type: none"> • メタル • ガラス • プラスチック <p style="text-align: right;">単位 mm</p>
セット方法	3.3.2参照

4.9.2 アイリス

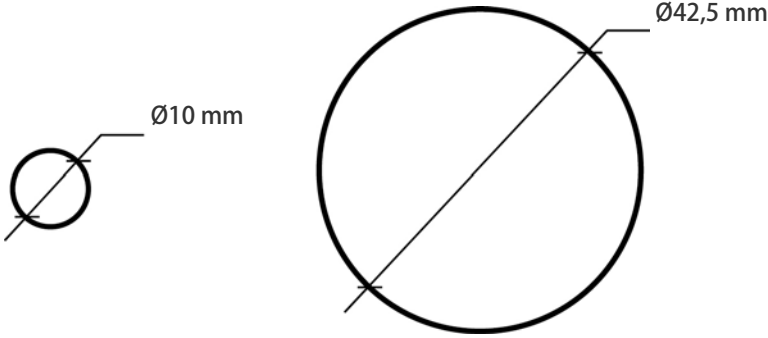
タイプ	スタンダードアイリス
寸法	
セット方法	3.3.2参照

4.10.1 ディスプレイとコントロール

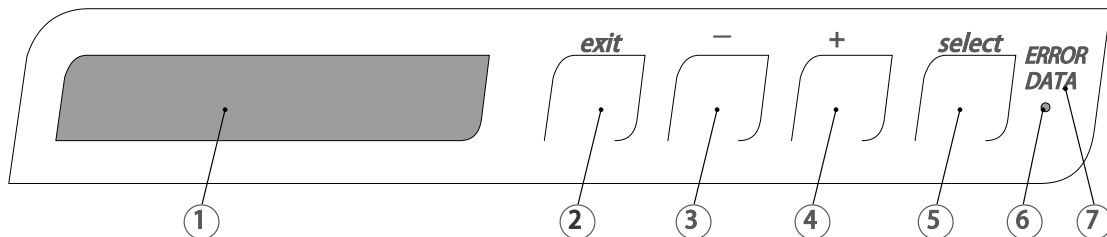

機能	
1	ディスプレイ
2	現在のメニュー/ページから戻る
3	メニューのスクロール/選択されている数値を減らす
4	メニューのスクロール/選択されている数値を増やす
5	選択されているメニューを開く/決定する
6	ハードウェアCPUのリセット
7	DMXとシステムの状態表示用LED文字

4.10.2 メニューとパラメータ¹

4.10.2.1 CW, NW, WWバージョン用

濃くマークされている数値は点滅している箇所を表します

1 / 6 DMX CONFIG.
Ch : 1 Val : 0 % (a)

Select 1 / 4 Dimmer CHANNEL
Ch : 1 Val : 0

Select 1 / 4 Dimmer CHANNEL
Ch : 1 Val : 0

2 / 4 Dim.Fine CHANNEL
Ch : 2 Val : 0

3 / 4 Strobe CHANNEL
Ch : 3 Val : 255

4 / 4 Master CHANNEL
not activated

1/6ページ：DMXアドレス

見方

Ch: DMX アドレス
Val: DMX の値
(x): 以下の値のうち最大値が表示されます (HTP mode):
a : アナログ // : ローカル
d : DMX // : 安全ブレーカー作動中
m : local potentiometer / M : マスターモード有効
P : フォーカスモード

1/4ページ：8ビットディマー(ノーマルモード)

見方

Ch: DMX アドレス
Val: DMXの値

値(-/+で設定)

1-509 DMX アドレス

2/4ページ：16ビットディマー(ファインモード)

見方

Ch: DMX アドレス
Val: DMX の値

3/4ページ：ストロボ

見方

Ch: DMX アドレス
Val: DMX の値

4 / 4 ページ : 左のように表示される場合はマスターチャンネルが無効化されています。 Fixture Param. メニューから有効化できます

¹ 工場出荷時の状態に基づく

-/+ 2 / 6 LOCAL VALUES
Num : 0 % Analog : 0 %

Select 2 / 6 LOCAL VALUES
Num : 0 % Analog : 0 %

-/+ 3 / 6 FIXTURE PARAM.
a a b b c c d d e e f f g g h h

Select 1 / 8 RESOLUTION
16 bits

Select 1 / 8 RESOLUTION
16 bits

-/+ 2 / 8 LIGHT CURVE
linear

Select 2 / 8 LIGHT CURVE
linear

-/+ 3 / 8 SMOOTHING
Fast

Select 3 / 8 SMOOTHING
Fast

-/+ 4 / 8 FLICKER MODE
pwm

Select 4 / 8 FLICKER MODE
pwm

-/+ 5 / 8 STROBE CONTROL
ON

Select 5 / 8 STROBE CONTROL
ON

-/+ 6 / 8 MASTER CONTROL
OFF

Select 6 / 8 MASTER CONTROL
OFF

見方

Num: 手元操作での照度(0 - 100%)
Analog: local potentiometer level (オプション)

値(-/+で設定)

0-100 ディミングレベル 0-100%
Selectを押すと設定値が保存されます

3/6ページ：各機能の設定値

見方

aa レゾリューション: 16→16ビット / 8→8ビット
bb ライトカーブ: Ln→Linear / Sq→Square
cc スムージング:
Fa→Fast / Sl→Slow / Wo→Without
dd フリッカーモード:
Pw→PWM / Fr→Free / Mx→Mixte
ee ストロボ: St→ON / Dm→OFF
f マスターコントロール: M→ON / _→OFF
g アナログコントロール: A→ON / _→OFF
h 最大値設定: R→ON / _→OFF

1/8ページ：レゾリューションの選択

値(-/+で選択)

8 8ビットディミング (1 DMX チャンネル使用)
16 16ビットディミング (2 DMX チャンネル使用)

2/8ページ：ディミングカーブ選択

(-/+で選択)

linear Linear カーブ
square Square カーブ

3/8ページ：スムージングモード選択

(-/+で選択)

fast 素早く変化
slow 緩やかに変化
without スムージング機能無効化

4/8ページ：ディミングモード選択

(-/+で選択)

pwm PWM ディミング
free 定電流
mixte PWMディミング
+定電流

5/8ページ：ストロボ

(-/+で選択)

ON ストロボ有効化 - 1 DMX チャンネル追加
OFF ストロボ無効化

6/8ページ：マスターモード

(-/+で選択)

OFF マスターモード無効化
ON マスターモード有効化 - 1 DMX チャンネルが追加されます

7/8ページ：アナログコントロール

(-/+/で選択)

OFF	アナログコントロール無効化
ON	アナログコントロール有効化

8/8ページ：最大アウトプットレベル

値(-/+で設定)

16383 → 32767 最大出力を50% - 100%で設定できます

4/6ページ：状態表示

見方

aaa	DMX プロトコルの状態： DMX → 問題なし NONE → DMXが検出されません ERROR → プロトコルに問題あり
bbb	検出されたDMXチャンネルの量

1/8ページ：LED使用時間カウンター

2/8ページ：PSU使用時間カウンター

3/8ページ：PSU状態表示

Data

aaa	PSU 状態: OK / NOK
VI:	PSU 電圧 54V < Vi < 61V (x10)
VD:	ファン電圧 11V < Vd < 13V (x10)
VC:	補助電圧 4.5V < Vc < 5.5V (x10)

4/8ページ：LED PSU状態表示

見方

aaa	LED の状態: OK / NOK
A:	LED 列の電圧 (x10V)

5/8ページ：温度センサー

見方

aaa	LED 状態表示: OK / NOK
CPU:	PCB 温度 (° C) T° < 110° C
LED:	LED モジュール温度 (° C) 5° C < T° < 80° C

6/8ページ：ファン回転スピード

見方

aaa:	ファンの状態: OK / NOK
bbb:	ファンの回転スピード rpm (>370 rpm)

7/8ページ：ディスプレイバックライト設定

(-/+/で選択)

Auto-OFF 30s	30秒後に消灯
Always ON	常にON

-/+ 7 / 8 ANALOG CONTROL
OFF

Select 7 / 8 ANALOG CONTROL
OFF

-/+ 8 / 8 MAXIMUM SETTING
3 2 7 6 7

Select 8 / 8 MAXIMUM SETTING
3 2 7 6 7

-/+ 4 / 6 FIXTURE TOOLS
Protocole aaa bbb

Select 1 / 8 LED COUNTER
0 0 0 0 0 0 0 . 0 H

-/+ 2 / 8 FIXT. COUNTER
0 0 0 0 0 0 0 . 0 H

-/+ 3 / 8 POWER SUPPLY aaa
VI: 5 8 4 VD: 1 1 8 VC: 4 9

-/+ 4 / 8 LED SUPPLY aaa
V led A:

-/+ 5 / 8 TEMPERATURE aaa
CPU: 7 8 ° C LED: 2 7 ° C

-/+ 6 / 8 FAN TACHO aaa
bbb RPM

-/+ 7 / 8 DISPLAY MODE
Auto - OFF 3 0 s

Select 7 / 8 DISPLAY MODE
Auto - OFF 3 0 s

8/8ページ：工場出荷状態に戻す

selectを押して工場出荷状態に戻せます

5/6ページ：機材情報

6/6ページ：ワイヤレスDMXの状態表示

(-/+で選択)	
Not activated	ワイヤレスDMX無効化
Enable	ワイヤレスDMX有効化
値	
表示なし	データエラーが検出されるとワイヤレスDMXが無効化されます
¥	ワイヤレスDMX動作中 - 4.10.5 参照

1/6ページ：DMXアドレス

見方	
Ch:	DMX アドレス
Val:	DMX の値
(x):	以下の値のうち最大値が表示されます (HTP mode):
a:	アナログ // : ローカル
d:	DMX // : 安全ブレーカー作動中
m:	local potentiometer / M : マスターモード有効
P:	フォーカスモード

1/5ページ：8ビットディマー(ノーマルモード)

見方	
Ch:	DMX アドレス
Val:	DMX の値

値(-/+で設定)

1-509	DMX アドレス
-------	----------

2/5ページ：16ビットディマー(ファインモード)

見方	
Ch:	DMX アドレス
Val:	DMXの値

3/5ページ：ストロボ

見方	
Ch:	DMX アドレス
Val:	DMXの値

4/5ページ：左のように表示される場合はマスターチャンネルが無効化されています。Fixture Param. メニューから有効化できます。

5/5ページ：CCT(色調補正)

見方	
Ch:	DMX アドレス
Val:	DMX の値

8 / 8 RESET FIXTURE
FACTORY SETTING

Select 8 / 8 RESET FIXTURE
FACTORY SETTING

5 / 6 FIXTURE INFO.
Soft Version V X - 0 0

Select 1 / 3 WEB SITE
www.robertjuliat.fr

2 / 3 MAIL RJ
info.robertjuliat.fr

3 / 3 PHONE NUMBER
+ 3 3 (0) 3 4 4 2 6 5 1 8 9

6 / 6 W - DMX CONFIG.
Not Activated

Select 6 / 6 W - DMX CONFIG.
Not Activated ¥

4.10.2.2 VWバージョン用

濃くマークされている数値は点滅している箇所を表します

1 / 6 DMX CONFIG.
Ch : 1 val : 0 % (a)

Select 1 / 5 Dimmer CHANNEL
Ch. : 1 Val. : 0

Select 1 / 4 Dimmer CHANNEL
Ch. : 1 Val. : 0

2 / 5 Dim.Fine CHANNEL
Ch. : 2 Val. : 0

3 / 5 Strobe CHANNEL
Ch. : 3 Val. : 2 5 5

4 / 5 Master CHANNEL
not activated

5 / 5 CCT CHANNEL
Ch. : 4 Val. : 0

見方

Num: 手元操作での照度(0 - 100%)

CCT: 色温度 (2700K - 5700K)

3/6ページ：各機能の設定値

見方

aa レゾリューション: 16→16ビット / 8→8ビット

bb ライトカーブ: Ln→Linear / Sq→Square

cc スムージング:

Fa→Fast / Sl→Slow / Wo→Without

dd フリッカーモード:

Pw→PWM / Fr→Free / Mx→Mixte

ee ストロボ: St→ON / Dm→OFF

f マスターコントロール: M→ON / _→OFF

g アナログコントロール: A→ON / _→OFF

h 最大値設定: R→ON / _→OFF

1/8ページ：レゾリューションの選択

(-/+で選択)

8 8ビットディミング (1 DMX チャンネル使用)

16 16ビットディミング (2 DMX チャンネル使用)

2/8ページ：ディミングカーブ選択

(-/+で選択)

linear Linear カーブ

square Square カーブ

3/8ページ：スムージング選択

(-/+で選択)

fast 素早く変化

slow 緩やかに変化

without スムージング機能無効化

4/8ページ：ディミングモード選択

(-/+で選択)

pwm PWM ディミング

free 定電流

mixte PWM ディミング
+定電流

5/8ページ：ストロボ

(-/+で選択)

ON ストロボ有効化 - 1 DMX チャンネル追加

OFF ストロボ無効化

6/8ページ：マスターモード

(-/+で選択)

OFF マスターモード無効化

ON マスターモード有効化 - 1 DMX チャンネル追加

-/+ 2 / 6 LOCAL VALUES
Num: 0% CCT: 2700KSelect 2 / 6 LOCAL VALUES
Num: a a a % CCT: b b b b KSelect 2 / 6 LOCAL VALUES
Num: a a a % CCT: b b b b K-/+ 3 / 6 FIXTURE PARAM.
a a b b c c d d e e f f g g hSelect 1 / 8 RESOLUTION
16 bitsSelect 1 / 8 RESOLUTION
16 bits-/+ 2 / 8 LIGHT CURVE
linearSelect 2 / 8 LIGHT CURVE
linear-/+ 3 / 8 SMOOTHING
FastSelect 3 / 8 SMOOTHING
Fast-/+ 4 / 8 FLICKER MODE
pwmSelect 4 / 8 FLICKER MODE
pwm-/+ 5 / 8 STROBE CONTROL
ONSelect 5 / 8 STROBE CONTROL
ON-/+ 6 / 8 MASTER CONTROL
OFFSelect 6 / 8 MASTER CONTROL
OFF

7/8ページ：アナログコントロール

(-/+/で選択)

OFF	アナログコントロール無効化
ON	アナログコントロール有効化

8/8ページ：最大アウトプットレベル

値 (-/+で設定)

16383 → 32767 最大出力を50% - 100%で設定できます

4/6ページ：状態表示

見方	
aaa	DMX プロトコル: DMX → 問題なし NONE → DMXが検出されていません ERROR → プロトコルに問題あり
bbb	検出されたDMXチャンネルの量

1/8ページ：LED使用時間カウンター

2/8ページ：PSU使用時間カウンター

3/8ページ：PSU状態表示

見方	
aaa	PSU 状態表示: OK / NOK
VI:	PSU 電圧 54V < Vi < 61V (x10)
VD:	ファン電圧 11V < Vd < 13V (x10)
VC:	補助電圧 4.5V < Vc < 5.5V (x10)

4/8ページ：LED PSU状態表示

見方	
aaa:	LED 状態: OK / NOK
CW:	CW LED 列電圧 (×10)
WW:	WW LED 列電圧 (×10)

5/8ページ：温度センサー

見方	
aaa:	LED 状態: OK / NOK
CPU:	PCB 温度 (° C) T° < 110° C
LED:	LED モジュール温度 (° C) 5° C < T° < 80° C

ファン回転スピード

見方	
aaa:	ファンの状態: OK / NOK
bbb:	ファンの回転スピード rpm (>370 rpm)

7/8ページ：ディスプレイバックライト設定

(-/+/で選択)

Auto-OFF 30s	30秒後に消灯
Always ON	常にON

-/+ 7 / 8 ANALOG CONTROL
OFF

Select 7 / 8 ANALOG CONTROL
OFF

-/+ 8 / 8 MAXIMUM SETTING
32767

Select 8 / 8 MAXIMUM SETTING
32767

-/+ 4 / 6 FIXTURE TOOLS
Protocole aaa bbb

Select 1 / 8 LED COUNTER
0000000.0H

-/+ 2 / 8 FIXT. COUNTER
0000000.0H

-/+ 3 / 8 POWER SUPPLY aaa
VI: 584 VD: 118 VC: 49

-/+ 4 / 8 LED SUPPLY aaa
CW: 9 WW: 377

-/+ 5 / 8 TEMPERATURE aaa
CPU: 78 °C LED: 27 °C

-/+ 6 / 8 FAN TACHO aaa
bbb RPM

-/+ 7 / 8 DISPLAY MODE
Auto-OFF 30s

Select 7 / 8 DISPLAY MODE
Auto-OFF 30s

8/8ページ：工場出荷状態に戻す

selectを押して工場出荷状態に戻せます

5/6ページ：機材情報

6/6ページ：ワイヤレスDMXの状態表示

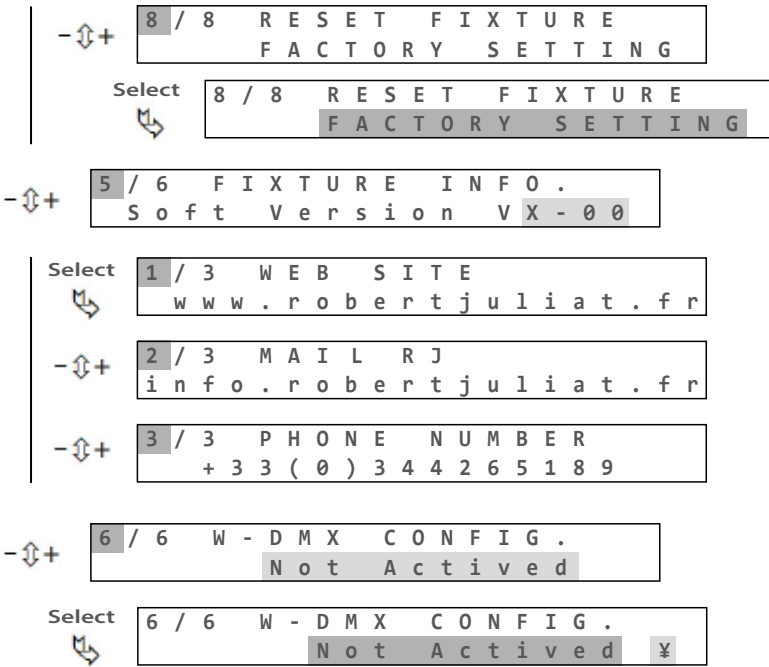

(-/+で選択)	
Not activated	ワイヤレスDMX無効化
Enable	ワイヤレスDMX有効化
値	
表示なし	データエラーが検出されるとワイヤレスDMXが無効化されます
¥	ワイヤレスDMX動作中 4.10.5を参照

4.10.3 DMX リモート操作

4.10.3.1 CW, NW, WWバージョン用

8ビットモード*

	チャンネル	値	パーセンテージ	機能
ディマー	1	0-255	0-100	ノーマルモード

(*) レゾリューション=8ビット/ストロボ=OFF

8ビット+ストロボモード*

	チャンネル	値	パーセンテージ	機能
ディマー	1	0-255	0-100	ノーマルモード
ストロボ	2	0	0	出力=0%-ストロボ無効
		1-254	1-99	ストロボの速さ：緩やか→急速
		255	100	出力=100%-ストロボ有効

(*) レゾリューション=8ビット/ストロボ=ON

16ビットモード*

	チャンネル	値	パーセンテージ	機能
ディマー	1	0-65535	0-100	ノーマルモード
	2			ファインモード

(*) レゾリューション=16ビット/ストロボ=OFF

16ビット+ストロボモード*

	チャンネル	値	パーセンテージ	機能
ディマー	1	0-65535	0-100	ノーマルモード
	2			ファインモード
ストロボ	2	0	0	出力=0%-ストロボ無効
		1-254	1-99	ストロボの速さ：緩やか→急速
		255	100	出力=100%-ストロボ有効

⇒ マスターモード使用時は、さらにDMXチャンネルが1つ追加されます

(*) レゾリューション=16ビット/ストロボ=ON

4.10.3.2 VWバージョン用

8ビットモード*				
	チャンネル	値	パーセンテージ	機能
ディマー	1	0 - 255	0 - 100	ノーマルモード
CCT	2	0 - 255	0 - 100	CCT (2700 K → 5700 K)

* レゾリューション=8ビット/ストロボ=OFF

8ビット+ストロボモード*				
	チャンネル	値	パーセンテージ	機能
ディマー	1	0 - 255	0 - 100	ノーマルモード
ストロボ	2	0	0	出力 = 0% - ストロボ無効
		1 - 254	1 - 99	ストロボの速さ: 緩やか → 急速
		255	100	出力 = 100% - ストロボ有効
CCT	3	0 - 255	0 - 100	CCT (2700 K → 5700 K)

* レゾリューション=8ビット/ストロボ=ON

16ビットモード*				
	チャンネル	値	パーセンテージ	機能
ディマー	1	0 - 65535	0 - 100	ノーマルモード
	2			ファインモード
CCT	3	0 - 255	0 - 100	CCT (2700 K → 5700 K)

* レゾリューション=16ビット/ストロボ=OFF

16ビット+ストロボモード*				
	チャンネル	値	パーセンテージ	機能
ディマー	1	0 - 65535	0 - 100	ノーマルモード
	2			ファインモード
ストロボ	3	0	0	出力 = 0% - ストロボ無効
		1 - 254	1 - 99	ストロボの速さ: 緩やか → 急速
		25	100	出力 = 100% - ストロボ有効
CCT	4	0 - 255	0 - 100	CCT (2700 K → 5700 K)

⇒ マスターモード使用時は、さらにDMXチャンネルが1つ追加されます * レゾリューション=16ビット/ストロボ=ON

4.10.4 初期状態へのリセット

- 初期状態へのリセット方法:

メニューから: 4/6 Fixture tools → 8/8 Reset fixture → select を押す

- ハードウェアリセット(設定値は保存されます)

Hard CPU reset ボタン(「コントロールボード」のページ6番参照)を押す

4.10.5 システムの状態表示

- ・ システムとDMXの状態表示用LED(「コントロールボード」のページ7番参照):
⇒ 緑 = DMX512 フレーム検出済
⇒ 赤 = DMX512 フレームに異常あり/システムに異常あり – 4/6 Fixture Tools メニューで詳細を確認して下さい。
- ・ DMX512 データが失われると、下記のメッセージが表示されます:

“Push select to reset DMX values”

最後に受信したDMXの値が保持されますが、Select ボタンを押して(マスター機能を無効にし)現在の値を無効化し、手動でのコントロールに完全に切り替えることができます。DMX信号が検出されると、DMXでの操作が再び有効になります。

- ・ ¥の表示はワイヤレスDMXが動作中であることを示します。(バリエブルホワイトは非対応)

表示	通知内容
表示なし	灯体に通信器が接続されていません
緩やかに点滅	灯体に通信器が接続されていますが、DMX信号が検出されません
点灯	灯体に通信器が接続されており、DMX信号が検出されています
急速に点滅	通信器との接続が途切れている / 検出中

5 メンテナンス

5.1 予防的メンテナンス

5.1.1 メンテナンスの頻度

一般のメンテナンスは最低限、年に一回行なって下さい。使用環境が悪い場合(煙や熱、湿気の多い場所やツアーでの使用)は回数を増やして下さい。

5.1.2 一般のメンテナンス

ユニット(換気システム周辺、配電盤など)のほこりを落として下さい。

メンテナンス中の注意:



- ・ LEDチップの上にはほこりがかからないようにして下さい。
- ・ 冷却ファンの羽はあらかじめロックして下さい。

5.1.3 メンテナンス時のチェックポイント

- ・ 焼け、焦げの跡がないか。
- ・ ゆるんでいる箇所がないか。
- ・ 紛失している部品がないか。
- ・ ネジ、ボルト、ナット、アース接続などを締め直して下さい。

5.1.4 LED チップに関して



- ・手やいかなる道具であってもLEDチップの表面に触れないで下さい。
- ・エアブラシを直接LEDチップに当てないで下さい。
- ・LEDチップの上にゴミや他の物体が付着している場合は、ロバートジュリア代理店担当者にお問合せ下さい。

5.1.5 光学システム

光学システム(レンズ)のクリーニングの際にはアルコール系洗剤が使用できます。

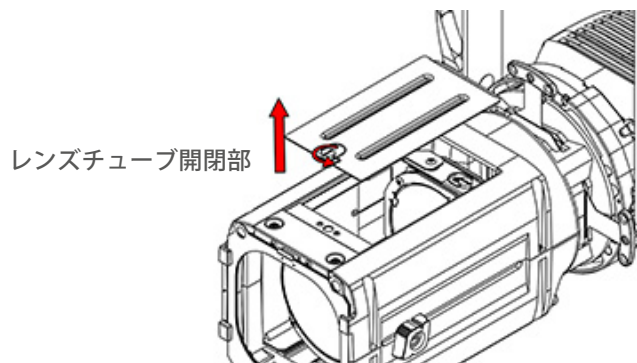

5.2 問題が解決しない場合

トラブルシューティングの手順(6 トラブルシューティング 参照)に従っても問題が解決しない場合、下記の情報と共にロバートジュリアの代理店までお問合せ下さい。

- ・該当機材の型番、バージョン、シリアルナンバー
- ・ソフトウェアのバージョン (メニュー 5/6 *Fixture Info* より確認)
- ・問題の詳細な記述

5.3 LED の温度と状態変化

LEDの温度	冷却ファンの状態
5° C → 60° C	ファンが最低速で回転する
60° C → 70° C	ファンの回転数が徐々に増加する
70° C → 90° C	ファンが最高速度で回転する LEDの出力が0になる(安全ブレーカー) DMX / システムの状態表示用LED (「コントロールボード」7番) が赤く点灯する。4/6 ページのFixture Tools メニューで温度が確認可能

5.4 最大出力レベルを調整する

Fixture Param. 画面でLED光源の最大出力レベルが設定できます→ Maximum setting の項目内で設定、複数灯体のレベルを均一にする際に役立ちます。ここでの設定値により、実際のレベルが変化します。

5.5 分解立体図 / スペアパーツリスト

- ➔ www.robertjuliat.comを参照して下さい。
- ➔ info@robertjuliat.frからご注文下さい。

6 トラブルシューティング

症状		考えられる原因	対処法		
ディスプレイの電源がOFFになっている	ボタンを押すとディスプレイが点灯する	ディスプレイの自動消灯モードが有効になっている	<i>Fixture tools</i> メニュー → <i>Display mode</i> から設定をして下さい。		
	ボタンを押してもディスプレイの電源が入らない	電源が供給されていない	以下を確認して下さい: <ul style="list-style-type: none"> • パワーサプライ • 安全ブレーカー • 電源コネクタが適切に接続されていること 		
システム / データの状態表示⑦が赤く点灯している		DMX512の受信信号 / デフォルト設定に問題がある	4/6 <i>Fixture Tools</i> メニューから詳細を確認して下さい		
DMXで灯体の制御ができない (ワイヤレスDMX*が機能しない)	データの状態表示ランプ⑦が赤く点灯	DMX プロトコルに問題がある	データ信号をチェックして下さい	受信しているデータプロトコルは <i>Fixture tools</i> メニューから確認できます	
		データ転送のケーブルに問題がある	ケーブルの配線・接続部分をチェックして下さい		
	データの状態表示ランプ⑦が緑色に点灯	DMX アドレスに問題がある	DMXアドレスをチェックして下さい		
		ストロボが有効になっており、チャンネルの値が無効である	照度を調節するには値を255 (100%)にして下さい		
複数灯体を使用しているとき、照度の増減にバラつきがある	<i>Resolution</i> (レゾリューション設定)が異なっている		すべての灯体に同じレゾリューションを設定して下さい (4.10 <i>Fixture param.</i> → <i>Resolution</i> 参照)		
	<i>smoothing</i> (スムージング設定)が異なっている		すべての灯体に同じスムージングを設定して下さい (4.10 <i>Fixture param menu</i> → <i>Smoothing</i> 参照)		
	<i>Dimming curve</i> (ディミングカーブ設定)が異なっている		すべての灯体に同じディミングカーブを設定して下さい (4.10 <i>Fixture param menu</i> → <i>Light Curve</i> 参照)		
電源を入れると灯体が点灯してしまう	DMXが接続されていない場合、手動操作の値が適用されている		<i>Local values</i> の値を0にして下さい		
本体コントロールボードを使用しているときに灯体が点灯してしまう	Focus モードが実行中である		4.1.2 を参照して下さい		
ストロボが機能しない	ストロボが無効になっている		<i>Fixture param.</i> メニュー → <i>Strobe Control</i> からストロボを有効にして下さい		
	ストロボは有効である		コントロール用の値を1以上に上げて下さい。		

(*) バリアブルホワイト(VW)バージョンは非対応