

ZEP 660SX

PROFILE SPOT /
PROJECTEUR DE DÉCOUPE

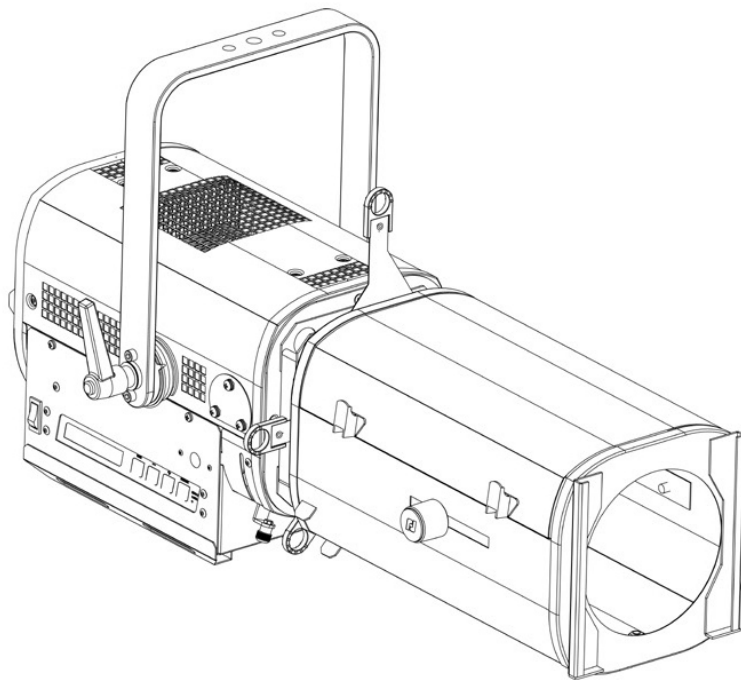

ビーム角	スタンダード仕様	北米仕様
28 - 54°	663SX	663CSX
16 - 35°	664SX	664CSX
11 - 26°	661SX	661CSX

300W LED プロファイルスポット



ROBERT JULIAT

VALIDATION: 17/06/16

DN41087800

Robert Juliat S.A.S. 32, rue de Beaumont, F 60530 Fresnoy-en-Thelle - phone : +33 (0)3 44 26 51 89 - fax : +33 (0)3 44 26 90 79 - info@robertjuliat.fr

www.robertjuliat.com

目次:

1	使用の手引き.....	1
2	各部の名称.....	2
2.1	機能.....	2
2.2	個体識別用プレート.....	2
2.3	同梱アクセサリ.....	3
2.4	アクセサリ(オプション).....	3
3	セットアップ.....	4
3.1	仕様.....	4
3.1.1	操作ポジション.....	4
3.1.2	最小離隔距離.....	4
3.1.3	使用温度.....	4
3.1.4	吊り込み.....	4
3.1.5	安全ケーブル.....	5
3.2	電源関係.....	5
3.2.1	LED光源.....	5
3.2.2	電源.....	5
3.2.3	信号.....	6
3.3	アクセサリ.....	8
3.3.1	前面カラーフィルターフレーム.....	8
3.3.2	内部フィルターホルダー.....	8
3.3.3	ゴボホルダー/アイリス.....	8
3.3.4	カッター.....	9
4	操作方法.....	10
4.1	照度.....	10
4.1.1	範囲.....	10
4.1.2	コントロール.....	10
4.1.3	パラメータ.....	10
4.2	ストロボ.....	11
4.2.1	範囲.....	11
4.2.2	コントロール.....	11
4.2.3	パラメータ.....	11
4.3	ビームサイズの調整.....	12
4.3.1	範囲.....	12
4.3.2	コントロール.....	12
4.4	灯体の向き.....	12
4.4.1	範囲.....	12
4.4.2	コントロール.....	13
4.5	色.....	13
4.6	ビームシェイピング.....	14
4.6.1	範囲.....	14
4.6.2	コントロール.....	14
4.7	ビームの回転.....	15
4.7.1	範囲.....	15
4.7.2	コントロール.....	15
4.8	ゴボ.....	16
4.9	コントロールボード.....	17
4.9.1	ディスプレイとコントロール.....	17
4.9.2	メニューとパラメータ.....	17
4.9.3	DMX リモート操作.....	20
4.9.4	初期状態へのリセット.....	21
4.9.5	システムの状態表示.....	21
5	メンテナンス.....	21
5.1	予防的メンテナンス.....	21
5.1.1	メンテナンスの頻度.....	21
5.1.2	一般のメンテナンス.....	21
5.1.3	メンテナンス時のチェックポイント.....	21
5.1.4	LED メンテナンスに関して.....	22
5.1.5	LED チップに関して.....	22
5.1.6	光学システム.....	22
5.2	問題が解決しない場合.....	22
5.3	LEDの温度と状態変化.....	22
5.4	安全ブレーカー.....	22
5.5	最大出力レベルを調整する.....	22
5.6	分解立体図/スペアパーツリスト.....	22
6	トラブルシューティング.....	23

1 使用の手引き

一般

1. この製品は住宅用ではありません。
2. この機材のメンテナンスは技術者の方が適正に行なって下さい。
3. 健康と安全に関し、本マニュアル及びEU指令記載の事項を常に守って下さい。
4. この機材はフランスの欧州規格「舞台照明、テレビ、映画及び写真スタジオ用の照明器具」のセクション17、60598-1 および 60598-2-17に準拠しています。
5. この機材はIP20の規格認定を受けており、使用は屋内のみに限定されます。

機材

6. 使用の際には筐体が安定して取り付けられていることを確認して下さい。
7. 保護板・レンズが損傷(ひび割れ、深い傷など)を受けた際はパフォーマンスの低下に繋がるため、速やかに交換して下さい。
8. 吊り込み・高所への取り付けの際は、適切な長さのケーブルなどを追加で使用して下さい。
9. 万一、筐体が落下した場合に備え、安全ケーブルは本体の後方に確実に取り付け、できるだけ短く調節、または必要に応じて巻きつけて下さい。
10. 可動アクセサリ(スクローラー等)についてもケーブルなどを使用し筐体前面に適切に取り付けて下さい。
11. 安全ケーブル等は、本体とアクセサリを合わせた重量に耐えうるものを選んで下さい。
12. ランプ点灯中は筐体の蓋を開けないで下さい。
13. 警告：使用中、LED光源は熱くなります。メンテナンス前に充分、冷却を行って下さい。
14. 本体の設計、安全装置を改造しないで下さい。
15. 電源ケーブル部分は常に緩まぬようきつく締め接続し、損傷を受けた場合は適切なものと交換して下さい。
16. パワーサプライは適切なものを使用して下さい。

換気

17. 燃えやすいものの近くに設置しないで下さい。
18. 屋外での使用は避けて下さい。製品を覆ったり、水に濡れる状況での使用をしないで下さい。
19. 熱がこもることを避けるため、換気口を塞がないで下さい。
20. 冷却ファンが正常に動作していることを確認して下さい。異常がある場合は、ただちに電源を切り、必要な場合はメンテナンスおよび修理を行って下さい。

クリーニング

21. LED光源に直接触れないで下さい。
22. 光学系パーツに関する商品のクリーニングの際は、アルコール系クリーナーを使用して下さい。
23. フィルターは定期的に掃除して下さい。

パワーサプライ

24. メンテナンスを行う前に、機材を電源供給側から切断して下さい。
25. 電源供給は本体のインプットからのみ行って下さい。本体の電源アウトプットから調光器などへ接続しないで下さい。
26. 屋外で使用しないで下さい。カバーなどをかけないで下さい。
27. パワーサプライは常に操作できる場所に設置して下さい。

注意

これらの製品は、業務用照明機材に関する欧州の基準に基づき設計されています。製品に対して変更が加えられた場合、いかなることであっても保証対象外となります。

2 各部の名称

2.1 機能

詳細:

1. 個体識別用プレート
2. データコネクター (IN / OUT)
3. 電源コネクター (IN / OUT)
4. 安全ブレーカー
5. 電源スイッチ
6. コントロールボード
7. ワイヤレス DMX アンテナ (オプション)
8. ハンドル
9. 安全ケーブル取り付け位置
10. アーム
11. チルト目盛り
12. チルトロックハンドル
13. ゴボホルダー、アイリス用スロット
14. カッター
15. カッターロックシステム
16. レンズチューブロックシステム
17. レンズチューブ開閉部
18. ズーム
19. アクセサリー、カラーフィルター用前面スロット
20. 前面スロットロックシステム

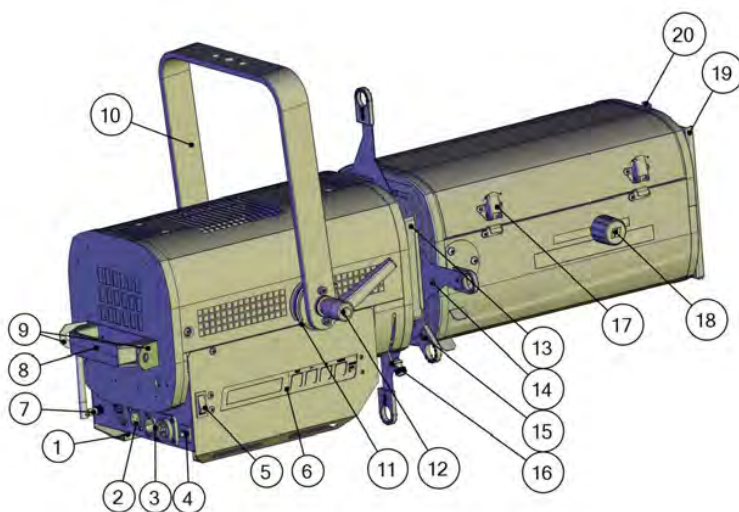

2.2 個体識別用プレート

- 単位:
- 寸法 = メートル (m) ミリメートル (mm)
 - 重量 = キログラム (kg)
 - 電流 = アンペア (A)
 - 電圧 = ボルト (V)
 - 周波数 = ヘルツ (Hz)
 - 温度 = 摂氏 (° C)

詳細

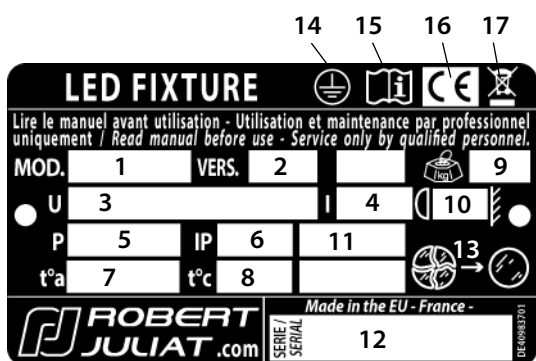

1. MOD.: 型番
2. VERS.: バージョン
3. U: 定格電圧 (V)
4. I: 定格電流 (A)
5. P: 定格電力 (W)
6. IP: IP保護等級
7. t° a: 最高周囲温度 (° C)
8. t° c: 本体外面の最高温度 (° C)
9. Net 重量 (kg)
10. 可燃物からの最小離隔距離(m)
11. 色温度:
 - CW = クールホワイト
 - WW = ウォームホワイト
 - NDW = ニュートラル・デイルイト・ホワイト
12. シリアルナンバー
13. ガラス破損の際は交換して下さい。
14. 感電保護クラス1
15. 説明書をお読み下さい。
16. CEマーク
17. WEEE 指令マーク

2.3 同梱アクセサリ

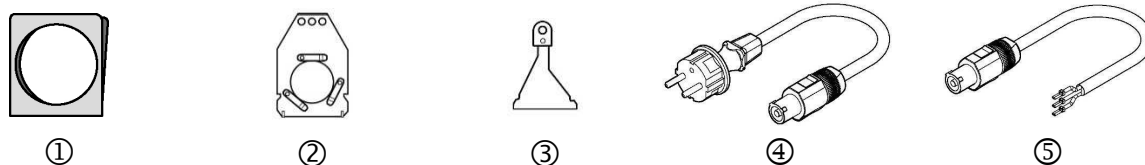

型番	詳細
1	PF500M2 180x180 mm (7.1x7.1 inch) 金属製カラーフィルターホルダー
2	SGUX Aサイズ共通ゴボホルダー (メタル、ガラス、フロストガラス)
3	D8 カッター (x4)
4	電源ケーブル CEE7/7 タイプ、入力コネクタ付(スタンダード仕様)
5	UL/CSA 規格 電源ケーブル コネクタ無(北米仕様)

2.4 アクセサリ(オプション)

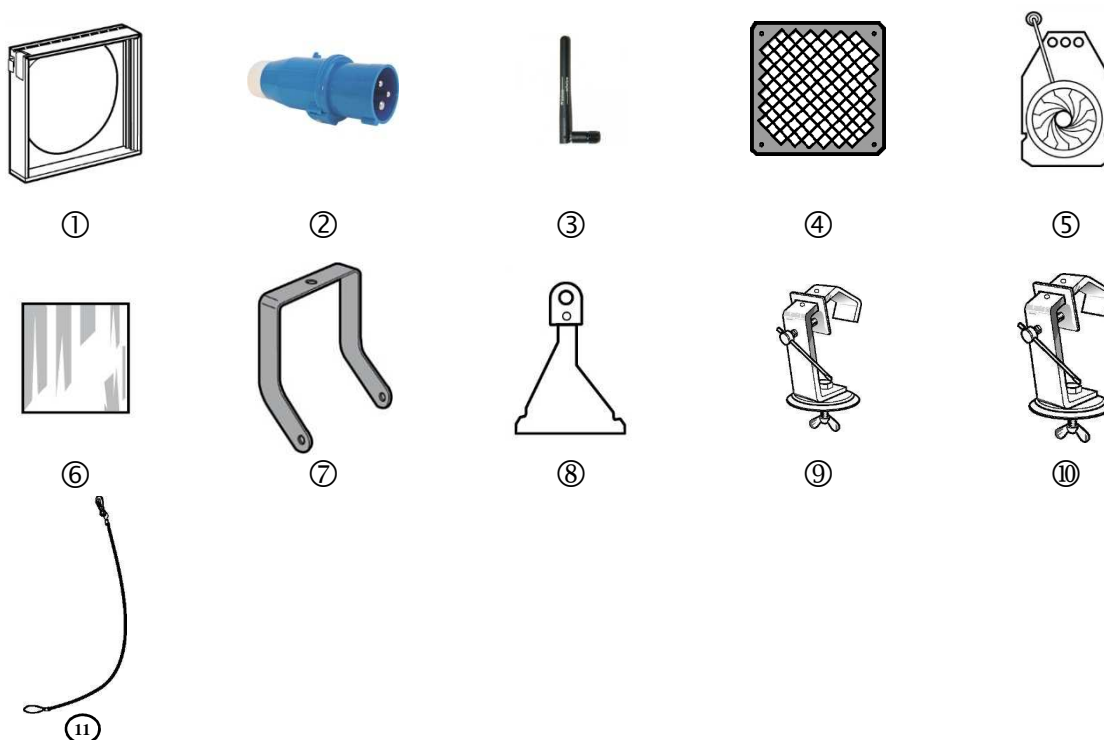

型番	詳細
1	CAV 600 A 180x180mm アクセサリ用 ダブルカセット前面スロット
	CAV 600 AE 185x185mm アクセサリ用 ダブルカセット前面スロット
	CAV600 C 191x191mm (7-1/2") アクセサリ用 ダブルカセット前面スロット
2	PCP1716A IEC60309 6h 16A 2P+T blue (P17) 電源コネクタ
3	W-DMX W-DMX ワイヤレス DMX
4	G500 180x180mm 保護板
5	IWSX755I 差し込み式アイリス ホルダー付き
6	VD 120 120x120mm 内部フロストガラス
7	FCD600 角度付きアーム
8	D8 カッター
9	876 Ø35 - Ø50mmバトン用ハンガー
10	880 Ø50 - Ø63mm バトン用ハンガー
11	CS2 安全ケーブル(長さ=600mm)

3 セットアップ

3.1 仕様

3.1.1 操作ポジション

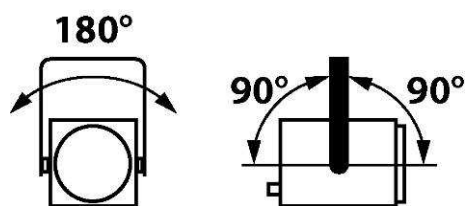

3.1.2 可燃物からの最小離隔距離

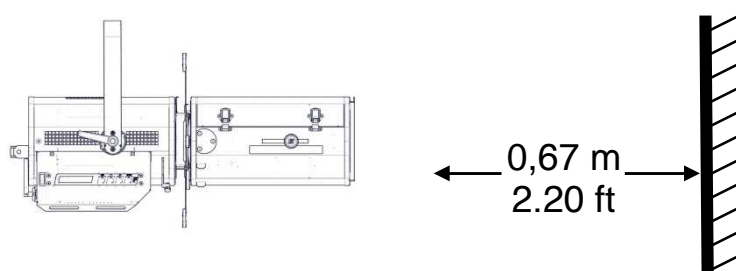

3.1.3 使用温度

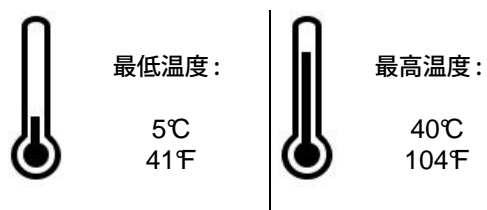

IP20 – 屋内使用に限る

3.1.4 吊り込み

- 灯体が安定して取り付けられていることを確認して下さい。

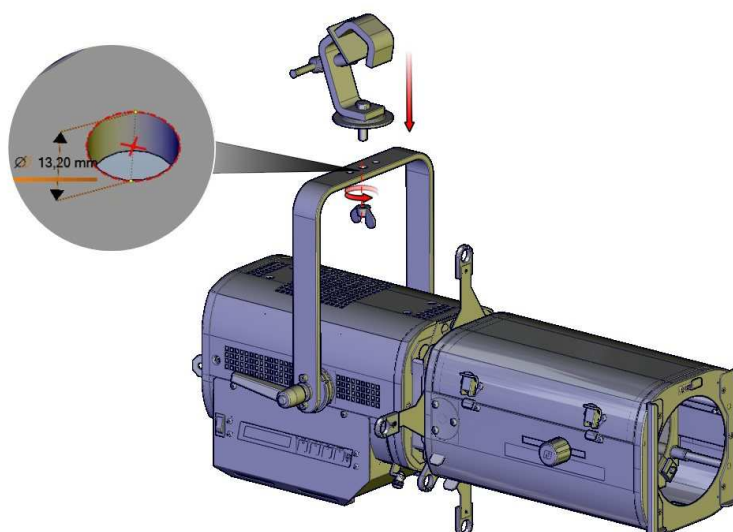

Net 重量 : 663SX = 16,5 kg (36.4 lbs) / 664SX = 18 kg (39.7 lbs) / 661SX = 18 kg (39.7 lbs)

3.1.5 安全ケーブル

- 吊り込みや頭上設置の際は、追加の安全アクセサリ(ケーブル等)を適切な長さで使用して下さい。
- 安全ケーブル等は、本体とアクセサリを合わせた重量に耐えうるものを選んで下さい。
- 万一、機材が落下した場合に備え、安全ケーブルは灯体背面に確実に取り付け、できるだけ短く調節、または必要に応じて巻きつけて下さい。

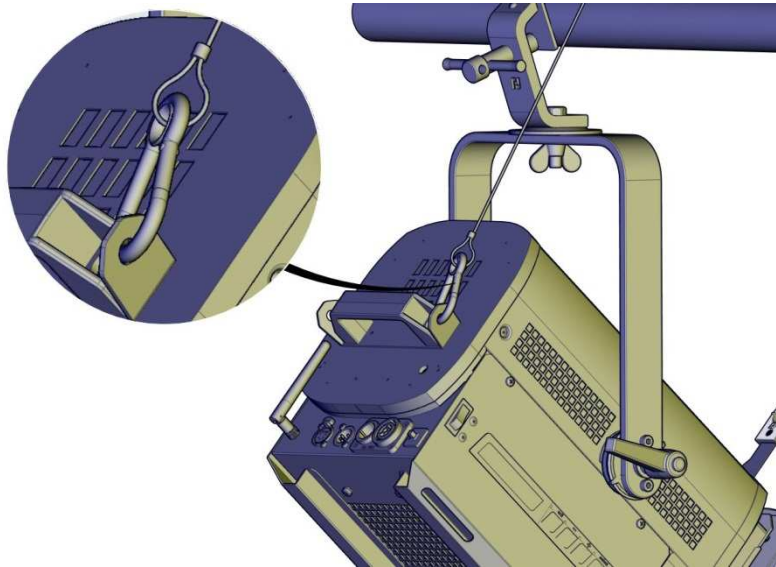

3.2 電源関係

3.2.1 LED光源



LED光源の表面に触れたり、引っ張ったりしないで下さい。
 圧縮空気スプレーを直接LEDチップに当てないで下さい。

3.2.2 電源

パワーサプライ			
電圧	周波数	入力	コネクター
90 → 264 V	47-63 Hz	1,5 A / 330 W @ 230V 2,8 A / 330 W @ 120V 3,3 A / 330 W @ 100V 最大 3.6A スタンバイモード: 10 W	Neutrik powerCON TRUE1 型番 NAC3PX (最大20A)



- この製品の感電保護クラスは1です。この照明機器はアースに繋いで下さい。
- AC電源に直接接続して下さい。調光器の電源には接続しないで下さい。
- 自動電圧検出機能
- 4A ブレーカー
- デイジーチェーン：最大10ユニット(230V)/5ユニット(120V)

デジーチェーン(同梱の電源ケーブル使用):

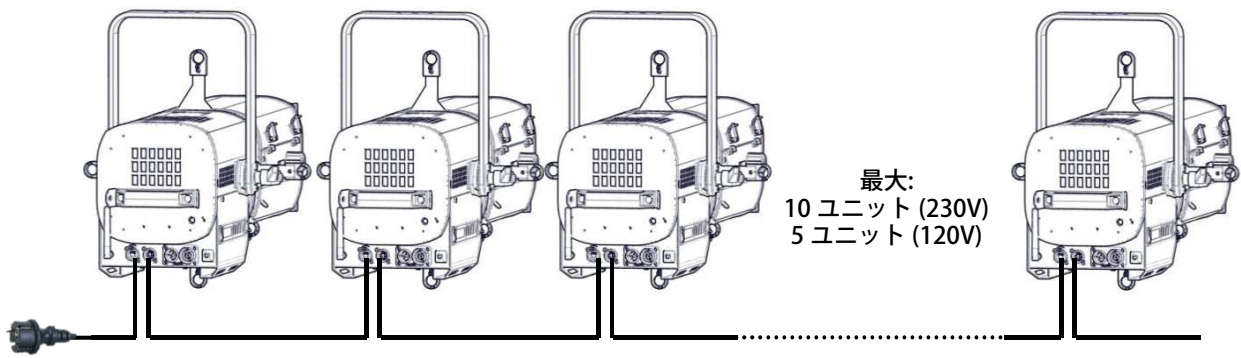

電源ケーブル

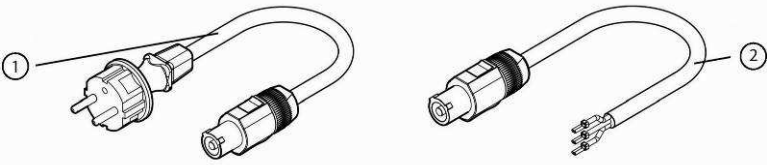

電源ケーブル		コネクタ	メイン電源プラグ	ケーブルタイプ	ケーブル長さ	配線
1	スタンダード仕様	Neutrik PowerCon® NAC3FX	CEE7/7	3G1.5 H07RNF	3 m 9.8 ft	ライブ：茶色 ニュートラル：青 アース：黄色/緑
2	北米仕様		-	14AWG SJタイプ (UL/CSA)	1,5 m 4.9 ft	ライブ：黒 ニュートラル：白 アース：緑

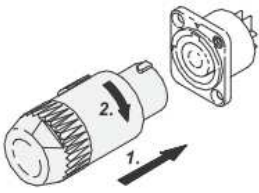

差し込み方

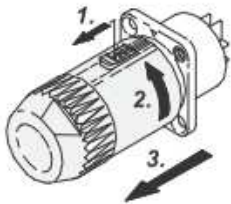

外し方

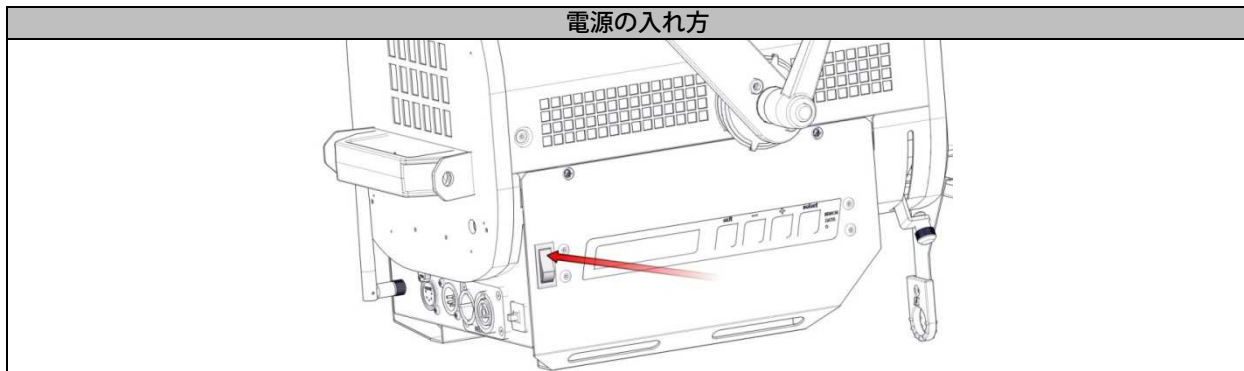

3.2.3 信号

データ		
プロトコル	入力コネクタ	出力コネクタ
USITT DMX 512-A	XLR 5ピン	XLR 5ピン

データコネクタ

PIN #	DMX	詳細
1	シールド	ラップ&網組シールド
2	DMX (-)	第一ツイストペアケーブルの第一コンダクター
3	DMX (+)	第一ツイストペアケーブルの第二コンダクター
4	不使用	第二ツイストペアケーブルの第一コンダクター
5	不使用	第二ツイストペアケーブルの第二コンダクター



DMX OUT
DMX IN

デジチェーン:

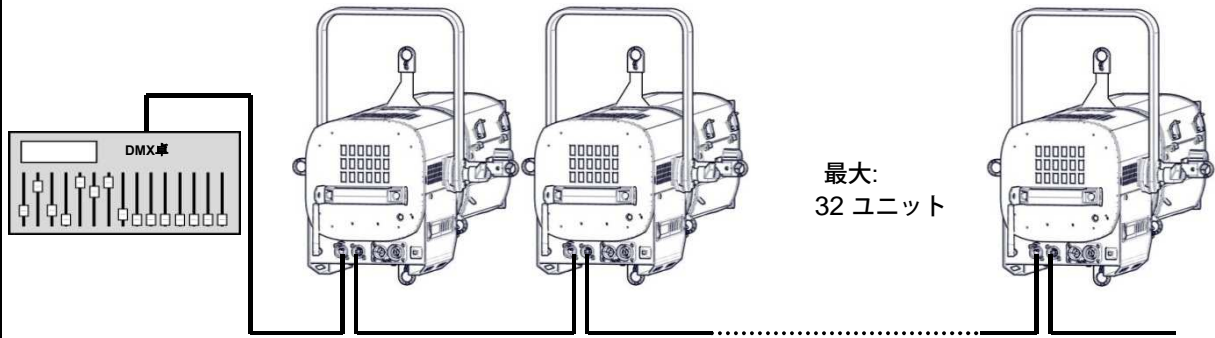

内蔵ターミナルプラグ:

DMX OUTコネクター上でXLRコネクターが検出されない場合、120Ωのターミナルプラグが自動的に有効になります。最後のユニットに別個のターミナルプラグを接続する必要はありません。

ワイヤレスDMXオプション

- プロトコル：Wireless Solution社製W-DMX™
- 通信器の使用法その他詳細については <http://www.wirelessdmx.com>にてOEM製品ユーザーマニュアルを参照して下さい。
- アンテナは通信器側からはっきり見える位置に調整して下さい。
- 有効化については4.9.2を参照して下さい。
- ワイヤレスDMX使用時はDMX入力データケーブルを接続しないで下さい。
- プロトコルエラーの際は、ワイヤレスDMXは自動的に無効化されます。再度有効化するには、DMX INデータケーブルを取り外して灯体の電源を切り、再び電源を入れてください。

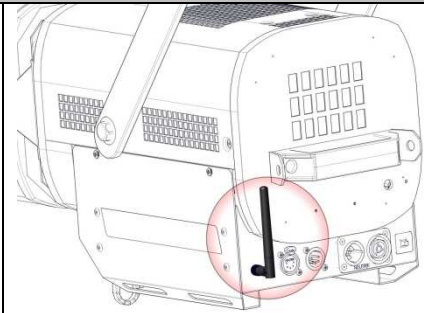

DMXモード:

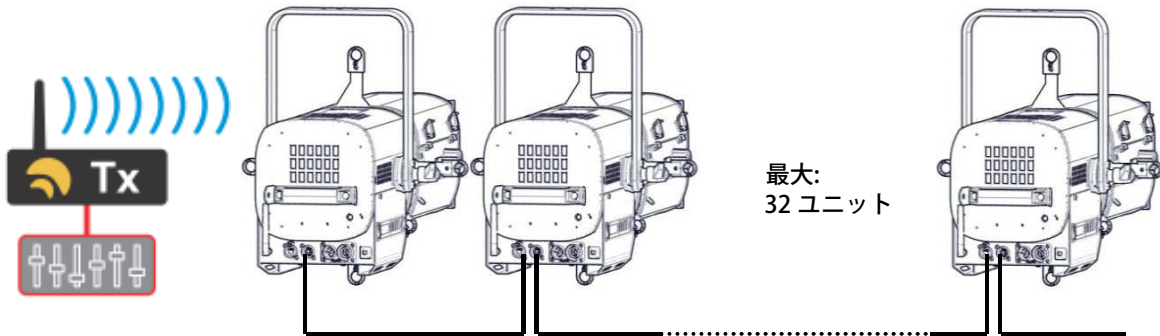

一台目の機材がワイヤレスでDMX信号を受信、そこからDMXケーブルで接続されているすべての機材にデータが送信されます。

3.3 アクセサリー

3.3.1 前面カラーフィルターフレーム

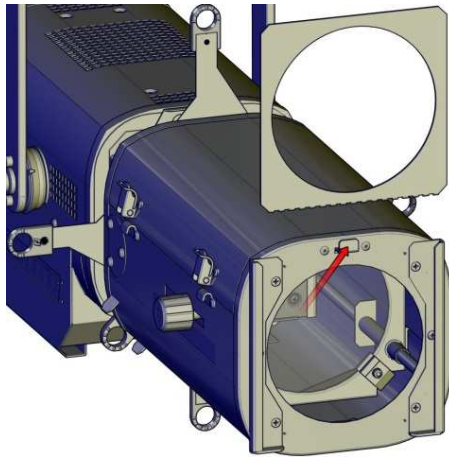

ステップ 1

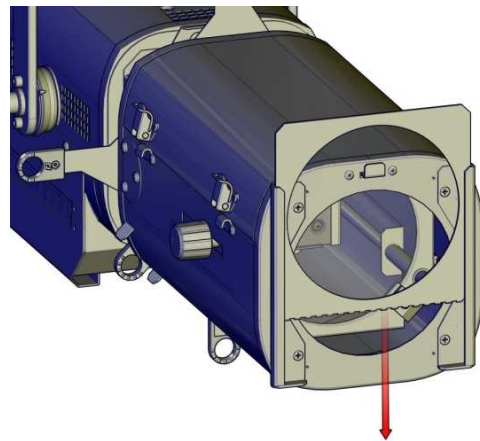

ステップ 2

3.3.2 内部フィルターホルダー

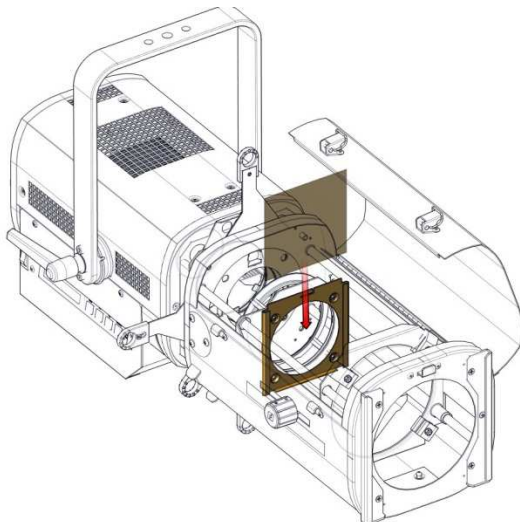

ステップ 1

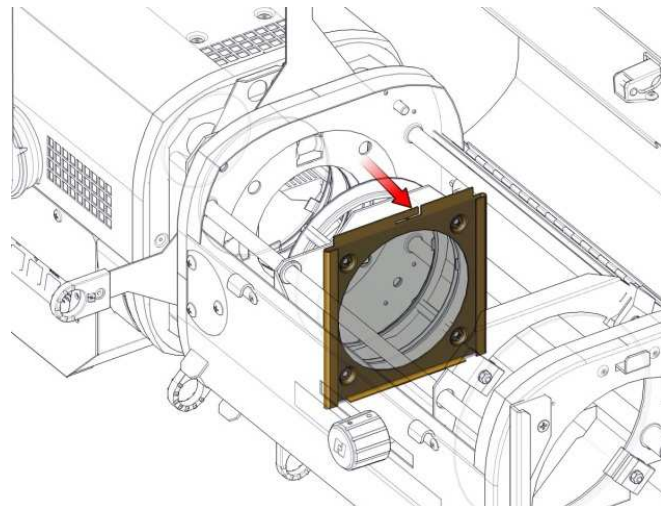

ステップ 2

3.3.3 ゴボホルダー/アイリス

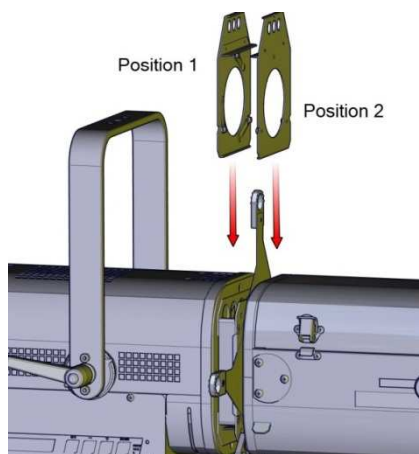

ステップ 1

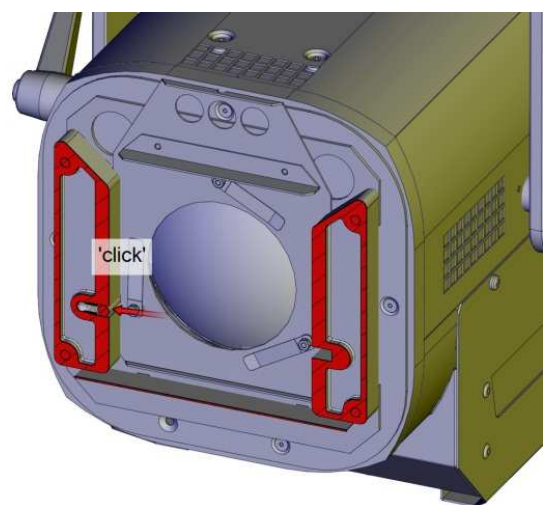

ステップ 2

3.3.4 カッター

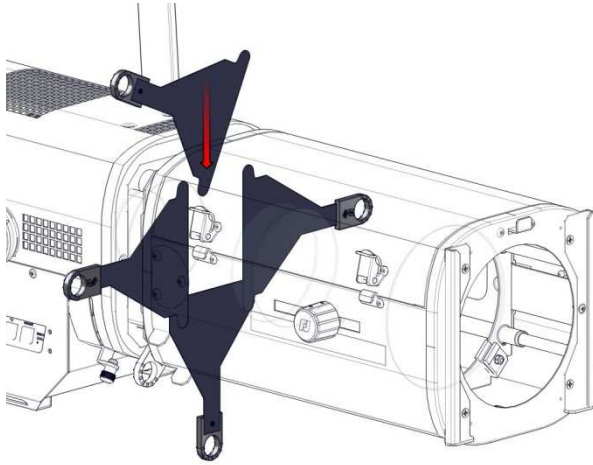

ステップ1

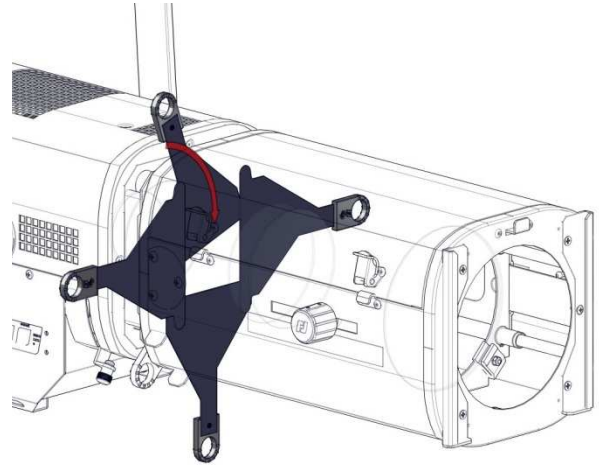

ステップ2

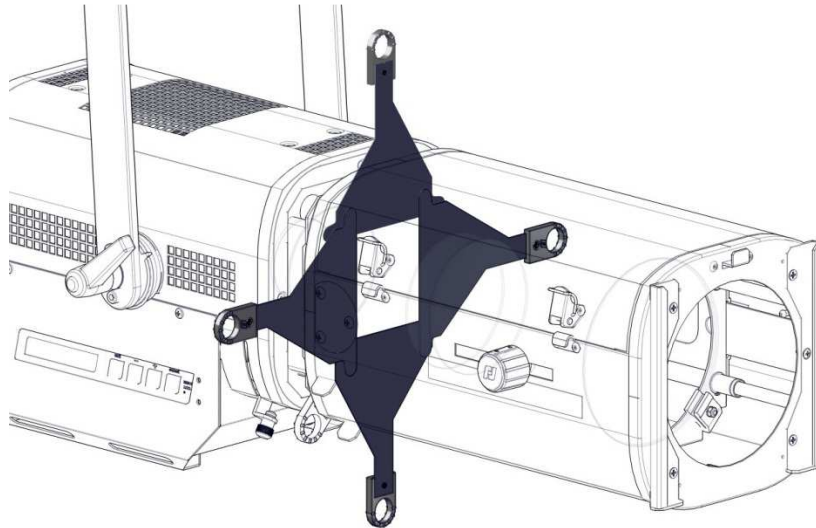

ステップ3

4 操作方法

4.1 照度

4.1.1 範囲



4.1.2 コントロール

DMX512-A プロトコルでのリモート操作

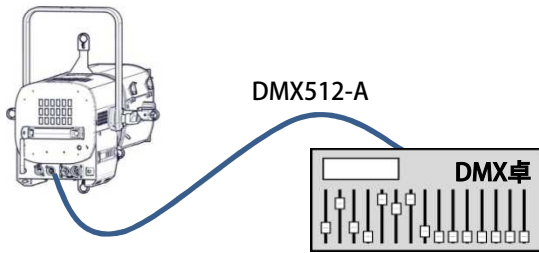

手元での操作

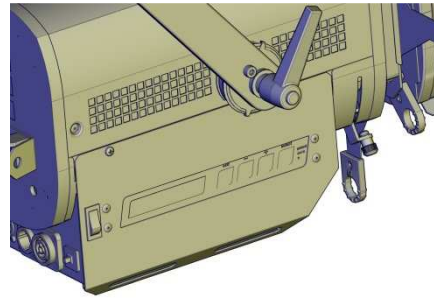

HTP モード (Highest Takes Precedence):
DMX512からの信号と手元操作のうち、より高い方の値に従って照度が決定されます

Focus モード: DMX SETUPと表示されているスタンバイ中に
Exitボタンを押す→1分間、100%で出力をします
Exitボタンを2回押す→出力が0%になります

4.1.3 パラメータ

- レゾリューション:

モード	レゾリューション
8 bits	255 ステップ - 1 DMX チャンネル使用
16 bits	65 535 ステップ - 2 DMX チャンネル使用

- ライトカーブ: Linear / Square

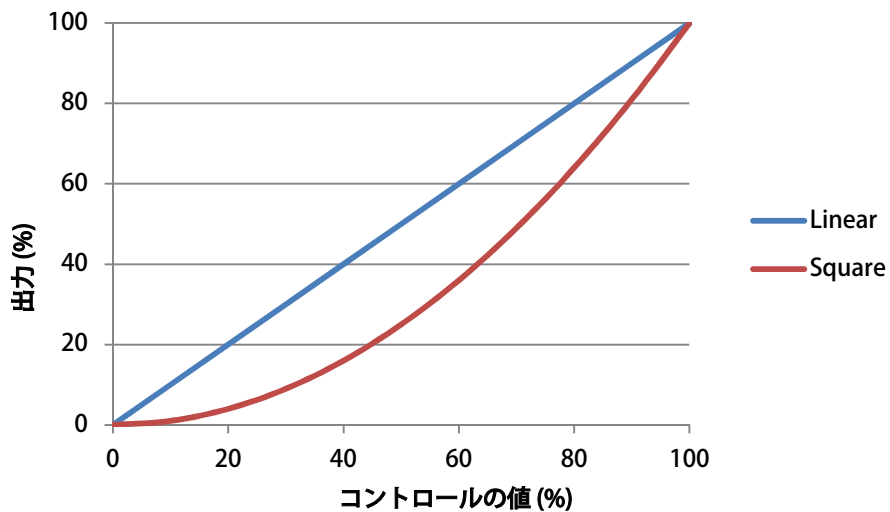

• スムージング:

モード	スムージング
Slow	2レベル間の穏やかな変化 - 1000Wフィラメント相当
Fast	2レベル間の急速な変化 - 600Wフィラメント相当
Without	無効 - 素早く切り替え

• ディミングモード:

モード	ディミング
PWM	PWM ディミング(パルス幅変調) - 周波数: 23.8kHz 正確なディミングが可能
FREE	定電流 フリッカー無し、低照度では段階操作不可能 - 5%でLED点灯
MIXTE	0→5%: PWM ディミング(パルス幅変調) - 周波数: 23.8kHz 15→100%: 定電流

• マスターモード:

DMX		手元操作	出力
8/16ビット	マスター		
0→100%	100%	0%	0→100%
0→100%	50%	0%	0→50%
0%	100%	0→100%	0→100%
0%	50%	0→100%	0→50%
50%	100%	0→100%	50→100%
30%	80%	0→100%	30→80%

手元操作/リモート操作の同時使用の際に必要なモードです(例: フォロースポットの場合)

4.2 ストロボ

4.2.1 範囲

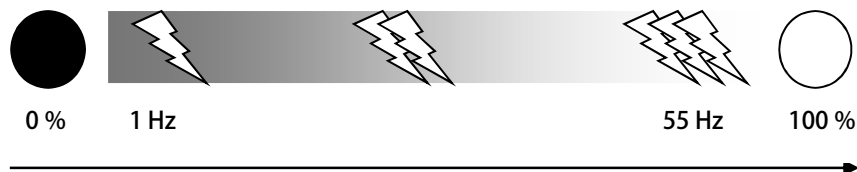

4.2.2 コントロール

DMX512-A プロトコルによるリモート操作

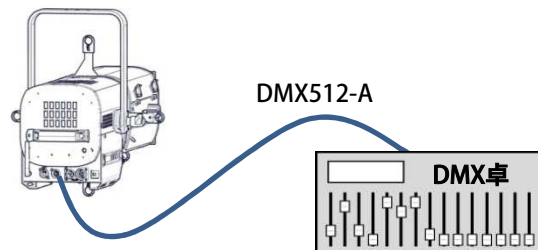

4.2.3 パラメータ

モード	ストロボ
ON	コントロールの為、DMXチャンネルが1つ追加されます
OFF	機能は無効化されます

4.3 ビームサイズの調整

4.3.1 範囲

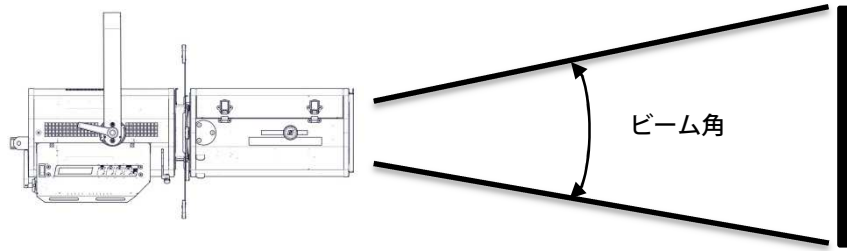

型番	最小角	最大角
663SX / 663CSX	28°	54°
664SX / 664CSX	16°	35°
661SX / 661CSX	11°	26°

4.3.2 コントロール

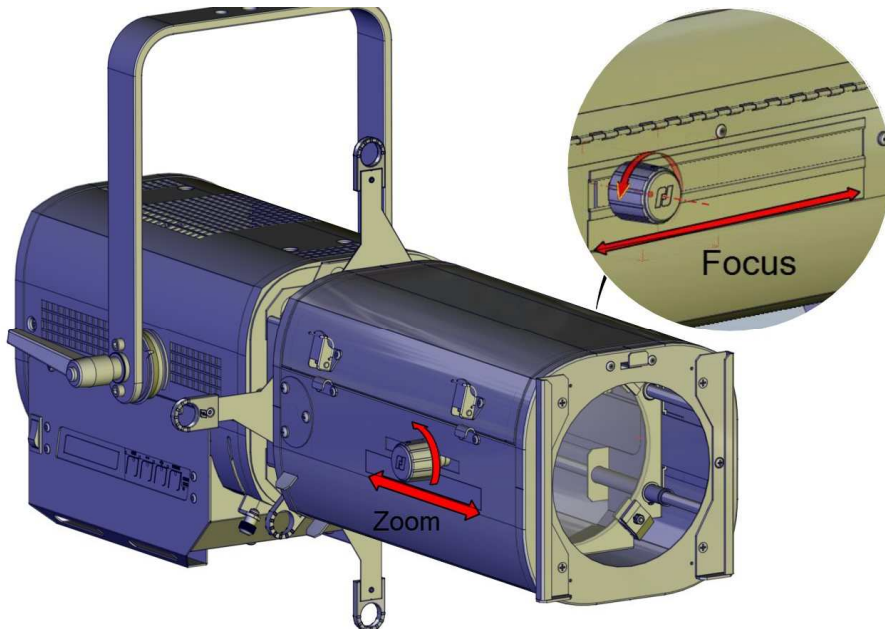

4.4 灯体の向き

4.4.1 範囲

機能	範囲
パン	0 - 360°
チルト	TU = 0 - 60° TD = 0 - 90°

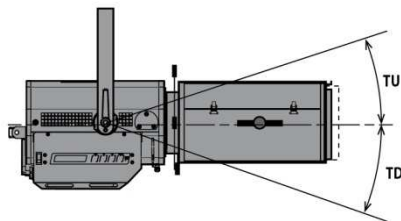

4.4.2 コントロール

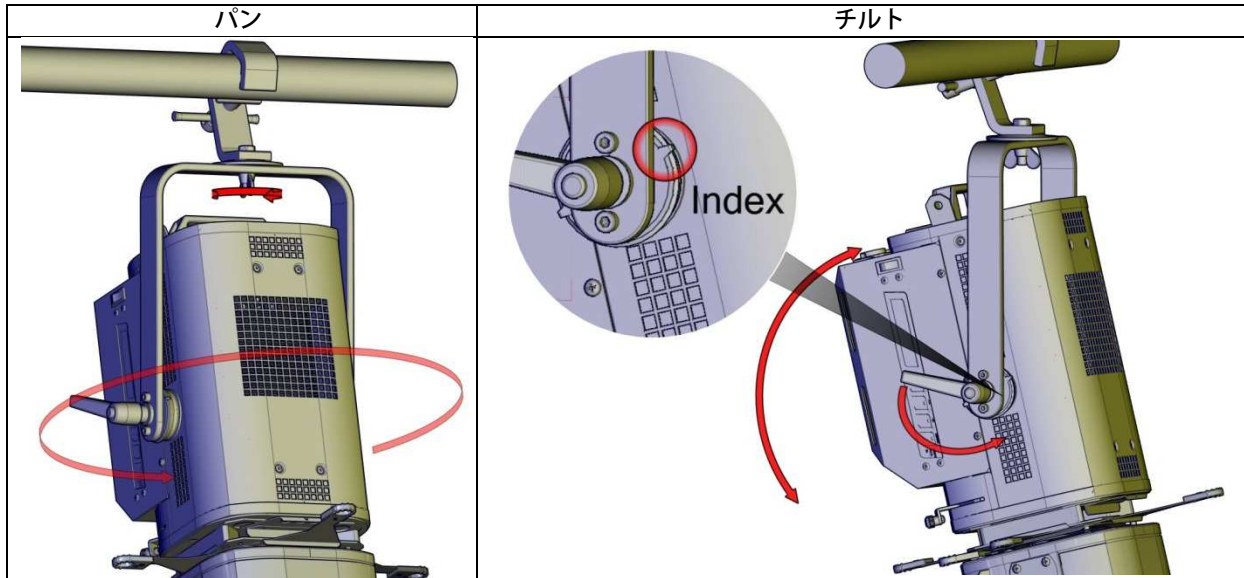

4.5 色

- データ:

位置		
	前面カラーフィルターホルダー	内部カラーフィルターホルダー
タイプ	標準的なカラーフィルター	標準的なカラーフィルターおよび フロストガラス、ダイクロイックガラス
寸法		
セット方法	3.3.1 参照	

4.6 ビームシェイピング

4.6.1 範囲

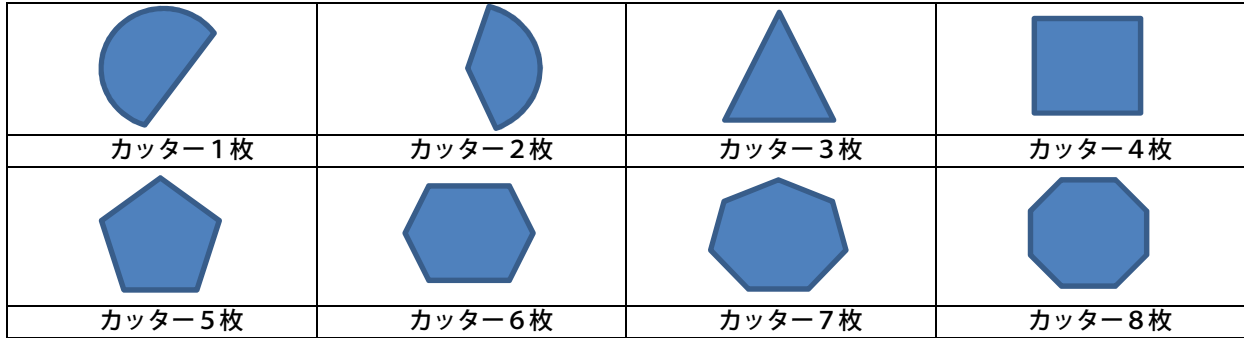
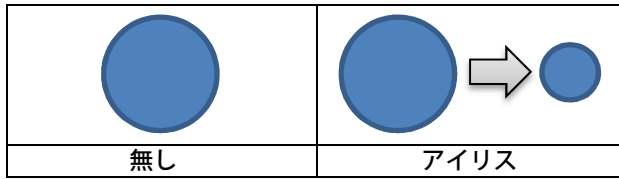

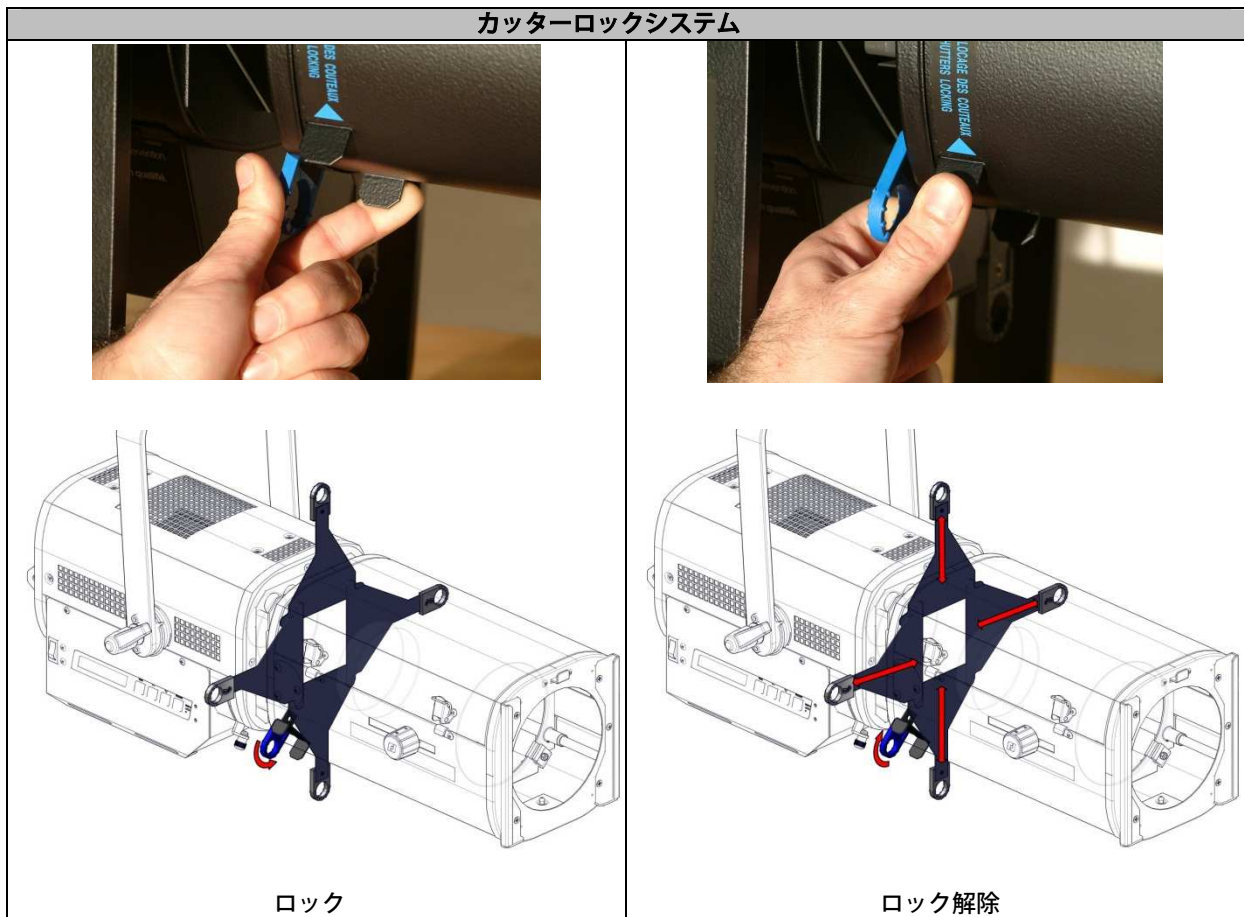

4.6.2 コントロール



ゴボ、アイリス、追加のカッターのセット方法は 3.3 アクセサリ参照

4.7 ビームの回転

4.7.1 範囲

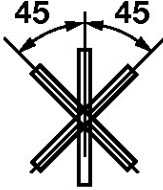
回転可能な機能		可動範囲
		
ゴボ	カッター	

4.7.2 コントロール

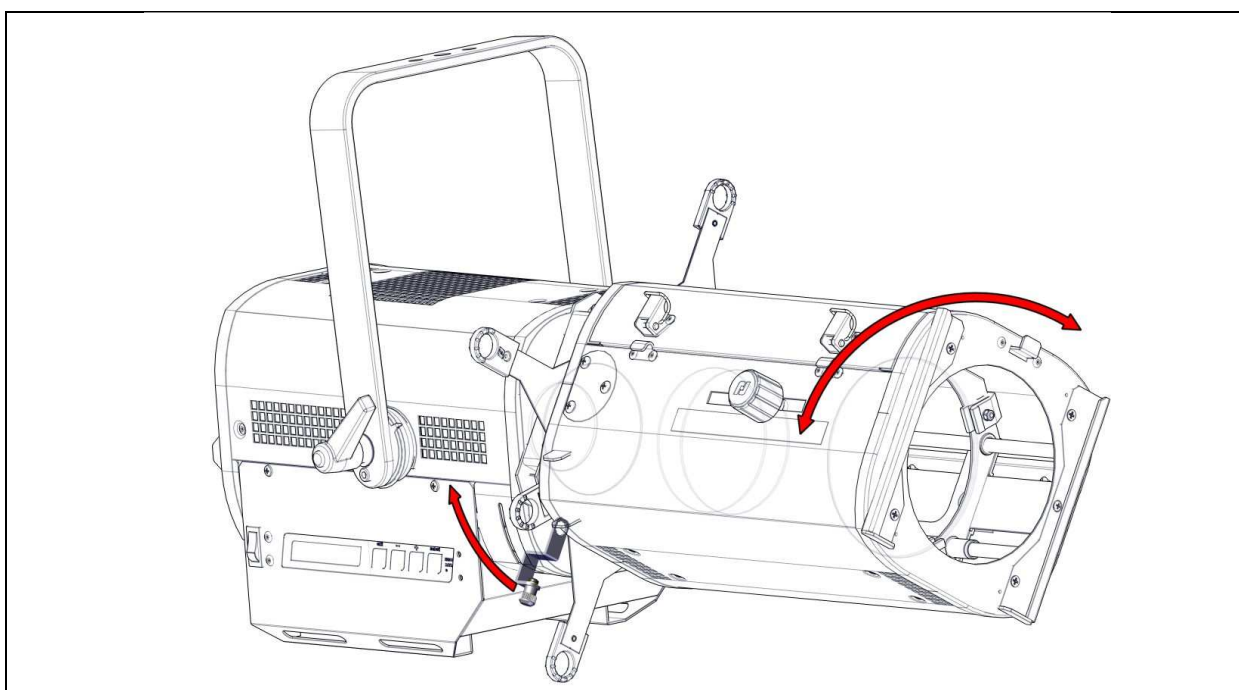

4.8 ゴボ

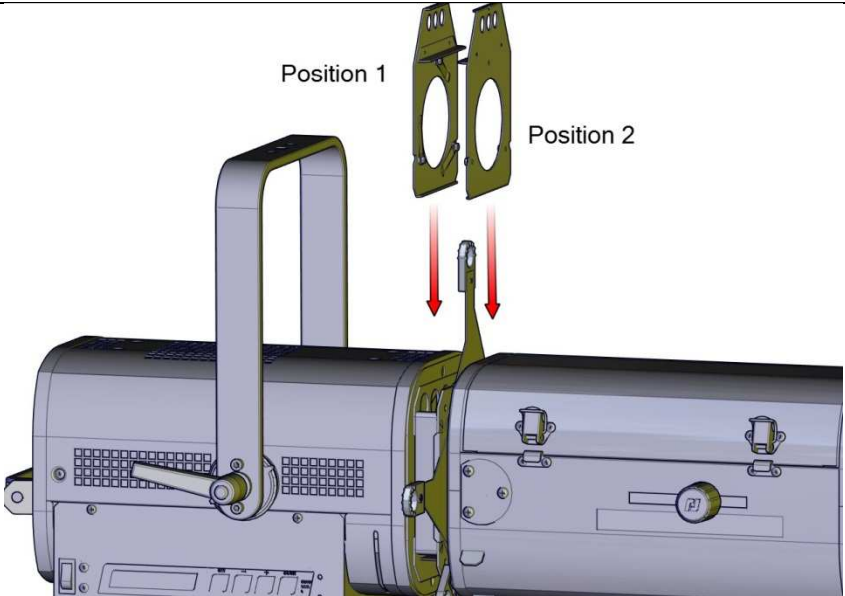
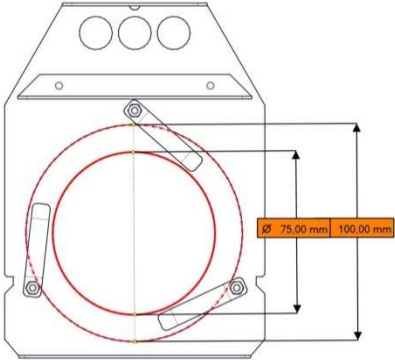
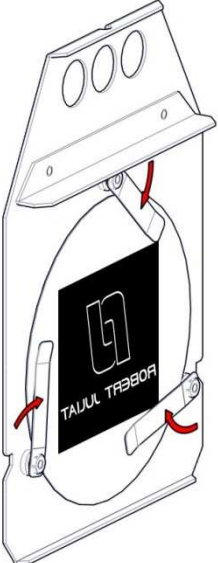
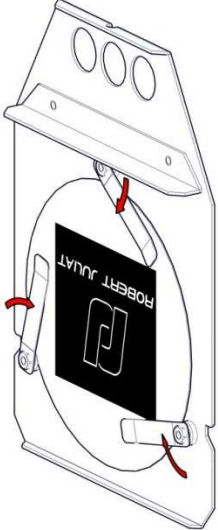
<p>位置</p>		
<p>タイプ</p>	<p>メタル / ガラス / プラスチック</p>	
<p>寸法</p>	<p>Aサイズ</p> 	
<p>セット方法</p>	<p>ポジション 1</p> 	<p>ポジション 2</p> 

4.9.1 ディスプレイとコントロール

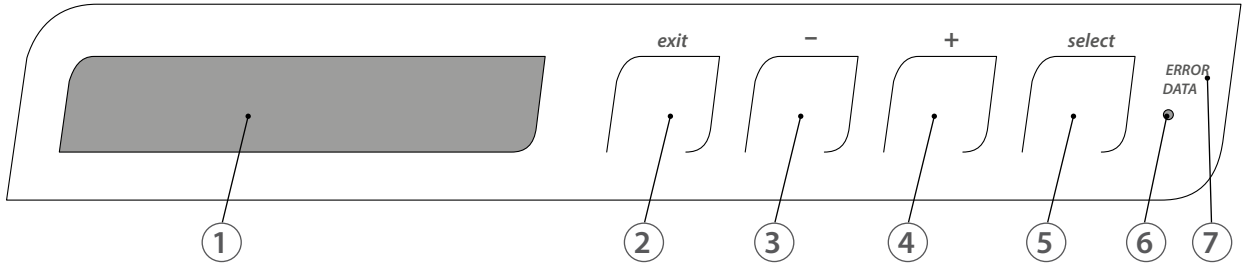

各部の機能	
1	液晶ディスプレイ
2	現在のメニュー / ページから戻る
3	メニューのスクロール / 選択されている数値を減らす
4	メニューのスクロール / 選択されている数値を増やす
5	選択されているメニューを開く / 決定する
6	リセットボタン
7	DMXとシステムの状態表示用LEDランプ

4.9.2 メニューとパラメータ¹

初期画面



5秒後

▶ Level 1 - DMX Setup function - in Highest Takes Precedence (HTP) mode



Select

Level 2 - DMX Setup address status

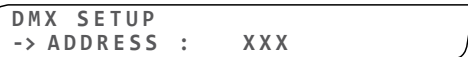

Exit

Select

Level 3 - DMX Setup address mode

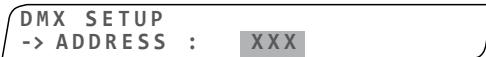

- ⬆ +

Exit

- ⬆ + SELECTボタンを押して確定

Level 2 - DMX Setup - DMX Data status

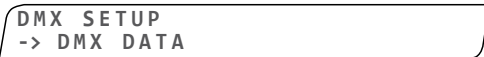

- ⬆ +

Level 3 - DMX Data Protocol

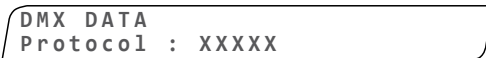

Select

Exit

次のページへ -->

次のページへ -->

▶ 次の画面: FIXTURE SETUP (JP-18ページ)

灯体の電源を入ると、初期画面が表示されます

Name	ZEP 300 - LED FIXTURE
------	-----------------------

DMX SETUP FUNCTION (Level 1)

DMX SETUP	
CHANNEL (Ch)	DMX チャンネル番号
VALUE (Val)	ゲージ: %表示
ORIGIN (x)	ゲージの出力元 - d: DMX l: Local f: Focus m: Master

DMX SETUP - ADDRESS STATUS (Level 2)

ADDRESS	現在のDMX アドレス
---------	-------------

DMX SETUP - ADDRESS MODE (Level 3)

ADDRESS	DMX アドレスを 1 - 508から設定できます
---------	---------------------------

DMX SETUP - DMX DATA STATUS (Level 2)

DMX DATA	
----------	--

DMX DATA - PROTOCOL (Level 3)

PROTOCOL	DMX プロトコルの状態を表示します: DMX NONE ERROR
----------	--

¹ デフォルト設定値で示してあります

Level 1 - DMX Setup function

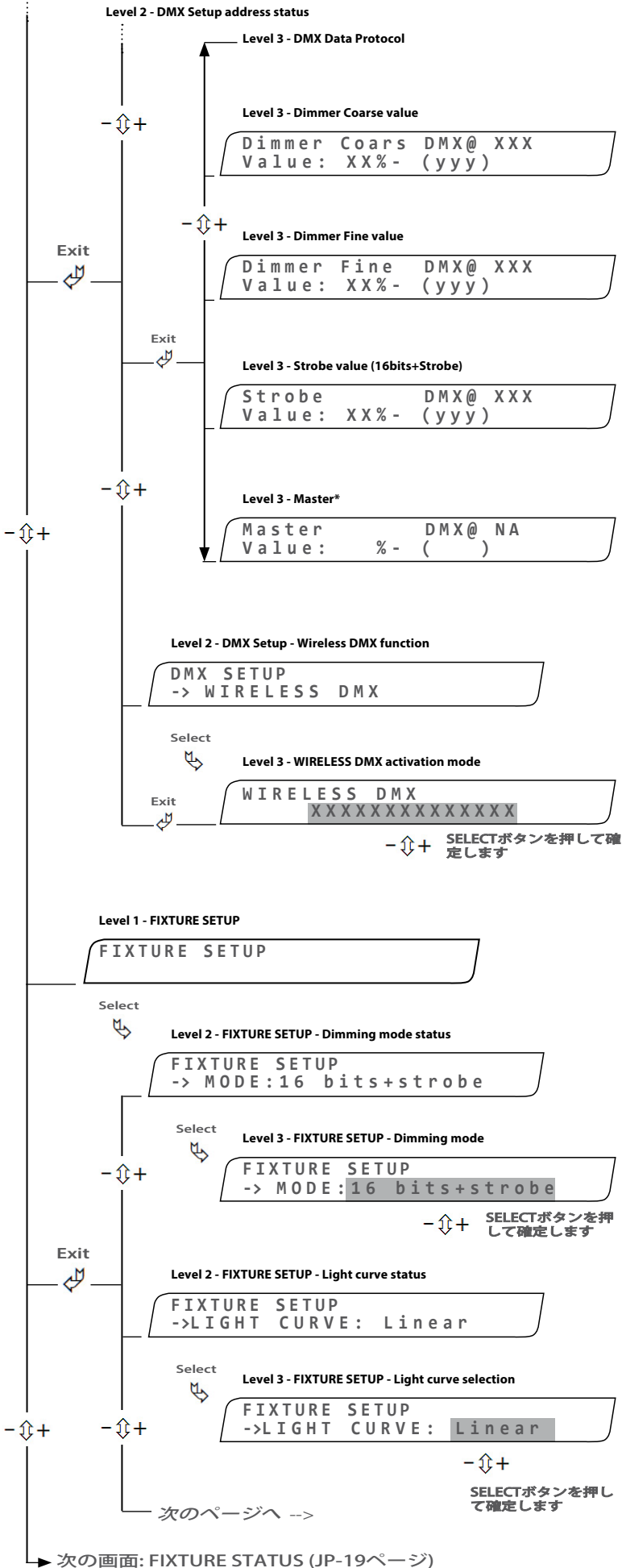

DIMMER COARS	Dimmer coarse(ノーマルモード)のDMXアドレス
VALUE	DMX coarse (ノーマルモード)のゲージ:%表示 & 数値表示
DIMMER FINE	Dimmer fine(ファインモード)のDMXアドレス
VALUE	DMX fine (ファインモード)のゲージ:%表示&数値表示
STROBE (16bits)	ストロボのDMXアドレス
VALUE	ストロボのゲージ:%表示 &数値表示
MASTER*	Master 機能 (* DMX@ NA と表示されている場合は Master機能が無効になっています)

DMX SETUP - WIRELESS DMX function (Level 2)	
WIRELESS DMX	
DMX WIRELESS data (Level 3)	
VALUE	ワイヤレスDMXの状態を Enabled Not Activatedで表示

FIXTURE SETUP (Level 1)	
MODE (Level 2)	現在有効になっているモードが表示されます
MODE (Level 3)	モードを 8bits 16bits+Strobe から選択できます
LIGHT CURVE (Level 2)	現在有効になっているライトカーブが表示されます
LIGHT CURVE (Level 3)	ライトカーブを Square Linear から選択できます

Level 1 - FIXTURE SETUP

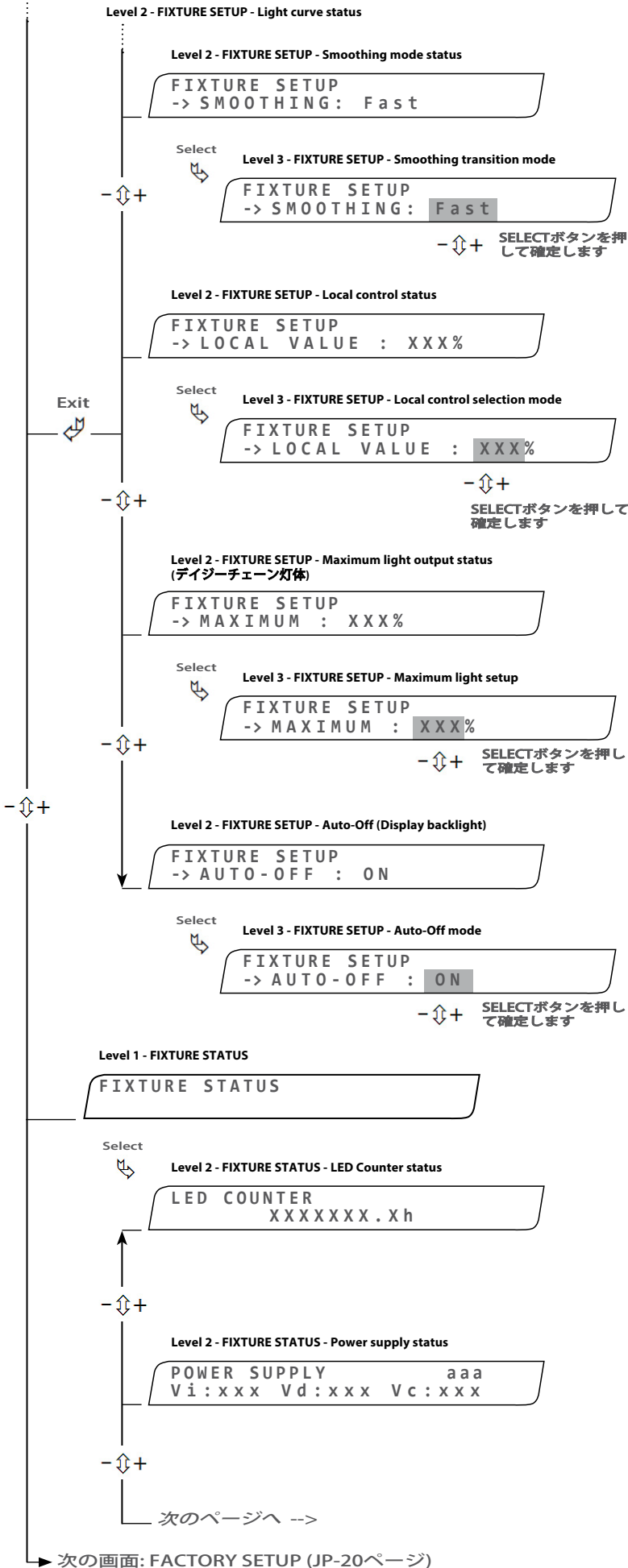

SMOOTHING (Level 2) 現在選択されているスムージングが表示されます

SMOOTHING (Level 3) スムージングをWithout | Fast | Slow から選択できます

LOCAL VALUE (Level 2) ローカルコントロールのゲージが表示されます

LOCAL VALUE (Level 3) ローカルのゲージを 0 - 100% から設定できます

MAXIMUM (Level 2) 灯体側で設定できる最大出力のゲージが表示されます

MAXIMUM (Level 3) 最大出力のゲージを 50 - 100% から設定できます

AUTO-OFF (Level 2) ディスプレイ自動消灯の有効・無効が表示されます

AUTO-OFF (Level 3) ディスプレイ自動消灯の有効・無効を ON* | OFFで設定できます
(*) 30秒後自動消灯

FIXTURE STATUS (Level 1)

LED COUNTER (Level 2) LED 使用時間が表示されます

POWER SUPPLY (Level 2) 電源供給の状態が表示されます

aaa 電源供給の状態をOK | NOKで表示します

Vi 電源の電圧 (÷10V)
50V < Vi < 61V

Vd ファンの電圧 (÷10V)
11V < Vd < 13V

Vc 補助電圧 (÷10V)
4.5V < Vc < 5.5V

Level 1 - FIXTURE STATUS

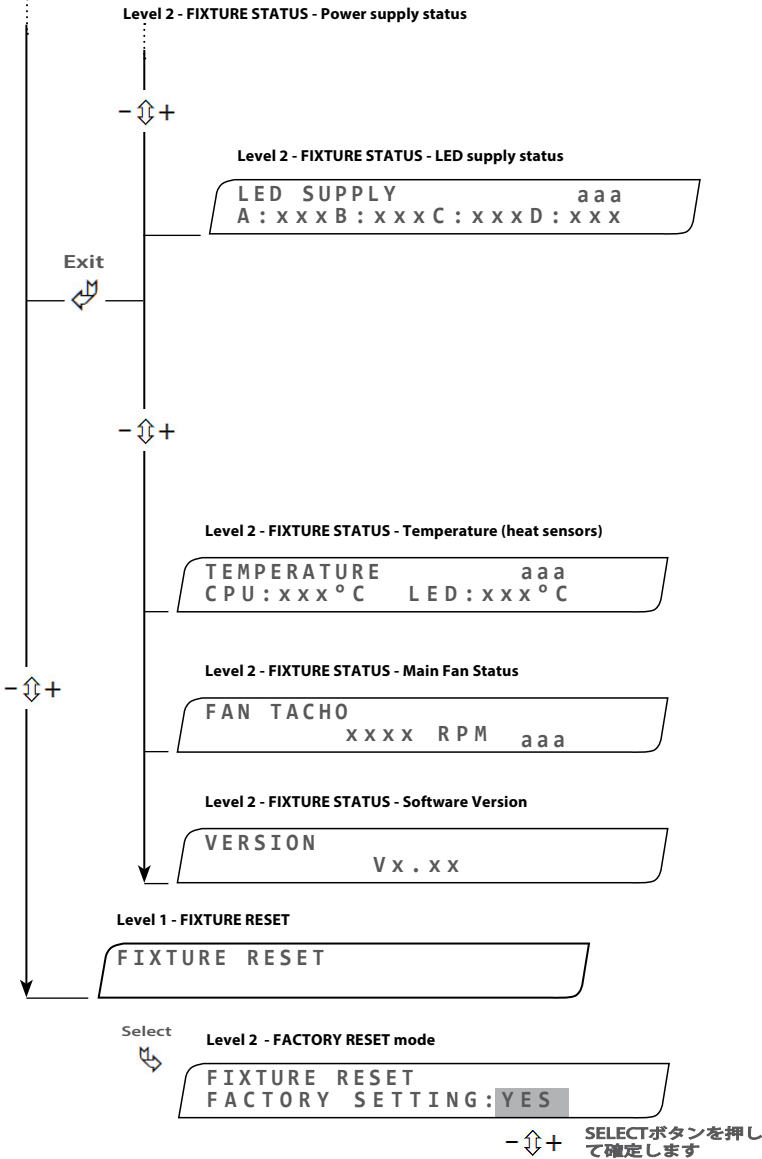

LED SUPPLY (Level 2)	LED の状態表示
aaa	LED の状態がOK NOKで表示されます
A	1列目電圧 (÷10V) @ 100% A > 43V @ 0% A < 42V
B	2列目電圧 (÷10V) @ 100% B > 50V @ 0% A < 42V
C	3列目電圧 (÷10V) @ 100% C > 50V @ 0% A < 42V
D	4列目電圧 (÷10V) @ 100% D > 43V @ 0% A < 42V
TEMPERATURE (Level 2)	ヒートセンサーの状態が表示されます
aaa	センサーの状態がOK NOKで表示されます
CPU	< 110° Cであれば正常です
LED	< 80° Cであれば正常です
FAN TACHO (Level 2)	メインファンの状態が表示されます
aaa	メインファンの状態がOK NOKで表示されます
XXXX	< 600 RPMであれば正常です (稼動中はこの値を超えることがあります)
VERSION (Level 2)	
V	ソフトウェアのバージョンが表示されます
FIXTURE RESET (Level 1)	
FIXTURE RESET (Level 2)	
FACTORY SETTING	工場出荷状態へのリセットを YES NOで選択し、実行できます

4.9.3 DMX コントロール

8ビットモード				
名称	チャンネル	ゲージ	パーセンテージ	機能
ディマー	1	0 - 255	0 - 100	ノーマルモード
16ビットモード				
名称	チャンネル	ゲージ	パーセンテージ	機能
ディマー	1	0 - 65535	0 - 100	ノーマルモード
	2			ファインモード
16ビット+ストロボモード				
名称	チャンネル	ゲージ	パーセンテージ	機能
ディマー	1	0 - 65535	0 - 100	ノーマルモード
	2			ファインモード
ストロボ	3	0	0	出力 = 0% (ストロボ無効、出力も無効)
		0 - 254	1 - 99	ストロボ: 緩やか -> 急速
		255	100	出力 = 100% (ストロボ無効、通常の出力)

4.9.4 初期状態へのリセット

- 初期状態へのリセット方法:
FIXTURE RESET画面 → Selectを押す → YES → Selectを押して確定します

4.9.5 システムの状態表示

- システムとDMXの状態表示用LED (「コントロールボード」のページ7番参照):
 - 緑 = DMX512 フレーム検出済
 - 赤 = DMX512 フレームに異常あり / システムに異常あり - DMX SETUP → PROTOCOL画面で詳細を確認して下さい。
- DMX512 データが失われると、下記のメッセージが表示されます:

“Push select to reset DMX values”

最後に受信したDMXの値が保持されますが、Select ボタンを押して現在の値およびマスター機能を無効化し、手動でのコントロールに完全に切り替えることができます。DMX信号が検出されると、DMXでの操作が再び有効になります。

- **¥** の表示はワイヤレスDMXが動作中であることを示します。(詳細は以下の表参照)

表示	通知内容
表示なし	灯体に通信器が接続されていません
緩やかに点滅	灯体に通信器が接続されていますが、DMX信号が検出されません
点灯	灯体に通信器が接続されており、DMX信号が検出されています
急速に点滅	通信器との接続が途切れている / 検出中

5 メンテナンス

5.1 予防的メンテナンス

5.1.1 メンテナンスの頻度

一般のメンテナンスは最低限、年に一回行なって下さい。使用環境が悪い場合(煙や熱、湿気の多い場所やツアーでの使用)は回数を増やして下さい。

5.1.2 一般のメンテナンス

ユニット(換気システム周辺、配電盤など)のほこりを落として下さい。

メンテナンス中の注意:



- LEDチップの上にはほこりがかからないようにして下さい。
- 冷却ファンの羽はあらかじめロックして下さい。

LEDと冷却ファンのクリーニングに関しては、5.1.4 項目内のLEDの取り扱い方を参照して下さい。

5.1.3 メンテナンス時のチェックポイント

- 焼け、焦げの跡がないか。
- ゆるんでいる箇所がないか。
- 紛失している部品がないか。
- ネジ、ボルト、ナット、アース接続などを締め直して下さい。

5.1.4 LEDメンテナンスに関して

- メンテナンスやLEDへのアクセス前に、必ずパワーサプライから切断して下さい。コネクタには電流が流れており、感電の危険があります。
- コンパートメントは4つのネジで支えられています。
- コンパートメントは垂直に取り付け、取り出しをし、LEDモジュールや電源コネクタに触れないように注意して下さい。
- 編み込みアースケーブルを必ず取り外して下さい。

5.1.5 LEDチップに関して



- 手やいかなる道具であってもLEDチップの表面に触れないで下さい。
- エアブラシを直接LEDチップに当てないで下さい。
- LEDチップの上にゴミや他の物体が付着している場合は、ロバートジュリア代理店担当者にお問合せ下さい。

5.1.6 光学システム

光学システム(レンズ)のクリーニングの際にはアルコール系洗剤が使用できます。

5.2 問題が解決しない場合

トラブルシューティングの手順(6トラブルシューティング 参照)に従っても問題が解決しない場合、下記の情報と共にロバートジュリアの代理店までお問合せ下さい。

- 該当機材の型番、バージョン、シリアルナンバー
- ソフトウェアのバージョン (*Fixture Status*→*VERSION*画面から確認できます)
- 問題の詳細な情報

5.3 LEDの温度と状態変化

LEDの温度	冷却ファンの状態
5° C→65° C	ファンが最低速で回転する
65° C→75° C	ファンの回転数が徐々に増加する
75° C→90° C	ファンが最高速度で回転する LEDの出力が0になる(安全ブレーカー) DMX /システムの状態表示用LED (「コントロールボード」7番) が赤く点灯する。 <i>Status</i> → <i>TEMPERATURE</i> 画面で温度が確認可能

5.4 安全ブレーカー

ブレーカー(p.2上図4番)が作動した場合:

- LEDコンパートメントを取り外して下さい。(5.1.4の注意事項に従って下さい。)
- 該当部分を十分に冷却して下さい。
- LEDコンパートメントを取り付けて下さい。
- 飛び出ているボタンを押してブレーカーを解除して下さい。

5.5 最大出力レベルを調整する

*Fixture Setup*画面でLED光源の最大出力レベルが設定できます→ *Maximum setting*の項目内で設定、複数灯体のレベルを均一にする際に役立ちます。ここでの設定値により、実際のレベルが変化します。

5.6 分解立体図/スペアパーツリスト

www.robertjuliat.com を参照して下さい。

6 トラブルシューティング

症状		考えられる原因	対処法		
ディスプレイの電源がOFFになっている	ボタンを押すとディスプレイが点灯する	ディスプレイの自動消灯モードが有効になっている	<i>Fixture Setup</i> メニュー → <i>Auto-OFF</i> (p.19参照)から設定をして下さい。		
	ボタンを押してもディスプレイの電源が入らない	電源が供給されていない	以下を確認して下さい: <ul style="list-style-type: none"> • パワーサプライ • 安全ブレーカー • 電源コネクタが適切に接続されていること 		
システム / データの状態表示⑦が赤く点灯している		DMX512の受信信号 / デフォルト設定に問題がある	DMX Setup → DMX Data画面から詳細を確認して下さい		
DMXで灯体の制御ができない (ワイヤレスDMXが機能しない)	データの状態表示ランプ⑦が赤く点灯	DMX プロトコルに問題がある	データ信号をチェックして下さい	受信しているデータプロトコルは <i>DMX Setup</i> メニューから確認できません	
		データ転送のケーブルに問題がある	ケーブルの配線・接続部分をチェックして下さい		
	データの状態表示ランプ⑦が緑色に点灯	DMX アドレスに問題がある	DMXアドレスをチェックして下さい		
		ストロボが有効になっており、チャンネルのゲージの通りに出力されていない	ストロボが有効になっているモードのときは、ストロボのゲージを255 (100%)にした上で出力ゲージを調節して下さい		
複数灯体を使用しているとき、照度の増減にバラつきがある	<i>Resolution</i> (レゾリューション設定) が異なっている		すべての灯体に同じレゾリューションを設定して下さい (4.9.2 <i>Fixture Setup</i> → <i>Mode</i> 参照)		
	<i>Smoothing</i> (スムージング設定) が異なっている		すべての灯体に同じスムージングを設定して下さい (4.9.2 <i>Fixture Setup</i> → <i>Smoothing</i> 参照)		
	<i>Dimming curve</i> (ディミングカーブ設定) が異なっている		すべての灯体に同じディミングカーブを設定して下さい (4.9.2 <i>Fixture Setup</i> → <i>Light Curve</i> 参照)		
電源を入れると灯体が点灯してしまう	DMXが接続されていない場合、手動操作の値が適用されている		<i>Local values</i> の値を0にして下さい		
本体コントロールボードを使用しているときに灯体が点灯してしまう	Focus モードが実行中である		4.1.2 を参照して下さい		
ストロボが機能しない	ストロボが無効になっている		<i>Fixture Setup</i> → <i>Mode</i> からストロボを有効にして下さい		
	ストロボは有効である		コントロール用の値を1以上に上げて下さい。		